

**dji** FLIP

## Kullanıcı Kılavuzu

v1.0 2025.01

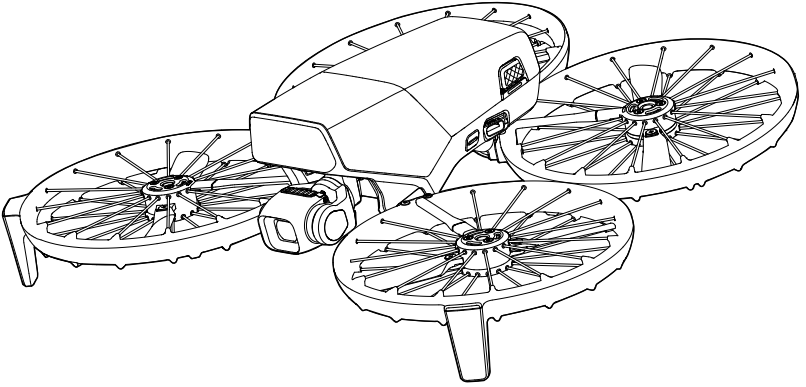



Bu belgenin telif hakkı DJI'a aittir ve tüm hakları saklıdır. DJI tarafından aksi yönde bir yetki verilmediği sürece, belgeyi veya belgenin herhangi bir bölümünü çoğaltarak, aktararak ya da satarak başkalarının kullanmasına izin veremezsiniz. Bu belgeye ve içeriğine yalnızca DJI ürünlerini çalıştırma talimatları olarak başvurun. Bu belge başka amaçlarla kullanılmamalıdır.

Farklı versiyonlar arasında tutarsızlık olması durumunda, İngilizce versiyon geçerli olacaktır.

### Anahtar Kelime Arama

Bir konuyu bulmak için "pil" ve "takma" gibi anahtar kelimeleri arayın. Bu kılavuzu okumak için Adobe Acrobat Reader kullanıyorsanız, bir arama başlatmak için Windows'ta Ctrl+F'ye veya Mac'te Command+F'ye basın.

### Bir Konu Başlığına Gitme

Konu başlıklarının tamamının listesini içindekiler tablosunda görebilirsiniz. İsteddiğiniz bölüme gitmek için ilgili başlığa tıklayın.

### Bu Belgeyi Yazdırma

Bu belge, yüksek çözünürlüklü yazdırmayı destekler.

# Bu Kılavuzun Kullanımı

## Açıklamalar

⚠️ Önemli

☀️ İpuçları ve Püf Noktalar

📖 Referans

## Kullanımdan Önce Okuyun

DJI™ size, eğitim videoları ve aşağıdaki belgeleri sağlar:

1. *Güvenlik Yönergeleri*
2. *Hızlı Başlangıç Kılavuzu*
3. *Kullanıcı Kılavuzu*

İlk kullanımdan önce, tüm eğitim videolarının izlenmesi ve *Güvenlik Yönergelerinin* okunması önerilir. İlk kullanımdan önce *Hızlı Başlangıç Kılavuzu* gözden geçirdiğinizden emin olun ve daha fazla bilgi için bu *Kullanıcı Kılavuzu* bakın.

## Eğitim Videoları

Ürünün nasıl güvenli kullanılacağını gösteren videoları izlemek için aşağıdaki adrese gidin veya QR kodunu tarayın:



<https://www.dji.com/flip/video>

## DJI Fly Uygulamasını indirme

Uçuş sırasında mutlaka DJI Fly uygulamasını kullanın. En yeni sürümü indirmek için QR kodunu tarayın.





- DJI Fly uygulaması, ekranlı kumandada önceden kurulu olarak bulunur. Ekranlı uzaktan kumandayı kullanırken, DJI Fly uygulamasını mobil cihazlarınıza indirmeniz gerekir.
- DJI Fly tarafından desteklenen Android ve iOS işletim sistemlerine göz atmak için şurayı ziyaret edin: <https://www.dji.com/downloads/djiapp/dji-fly>.
- Yazılım sürümü güncellendiği için DJI Fly arayüzü ve işlevleri değişiklik gösterebilir. Gerçek kullanıcı deneyimi, kullanılan yazılım sürümüne bağlıdır.

\* Uçuş sırasında uygulamaya bağlı olmadığınızda veya uygulamada oturum açılmadığında daha fazla güvenlik için uçuş, 30 m (98,4 ft) yükseklik ve 50 m (164 ft) menzile sınırlanır. Bu, DJI Fly ve DJI hava araçlarıyla uyumlu tüm uygulamalar için geçerlidir.

## DJI Assistant 2'yi indirme

DJI ASSISTANT™ 2 (Tüketici Dronaları Serisi) uygulamasını şu adresten indirin:

<https://www.dji.com/downloads/softwares/dji-assistant-2-consumer-drones-series>



- Bu ürünün çalışma sıcaklığı -10 °C ila 40 °C'dir. Çevresel değişkenlere daha yüksek dayanıklılık için gereken askeri sınıf uygulamalara yönelik standart çalışma sıcaklığını (-55 °C ila 125 °C) karşılamaz. Ürünü uygun şekilde ve yalnızca söz konusu sınıfın çalışma sıcaklığı aralığı gereksinimlerini karşılayan uygulamalar için çalıştırın.

# İçindekiler

<b>Bu Kılavuzun Kullanımı</b>	<b>3</b>
Açıklamalar	3
Kullanımdan Önce Okuyun	3
Eğitim Videoları	3
DJI Fly Uygulamasını indirme	3
DJI Assistant 2'yi indirme	4
<b>1 Ürün Profili</b>	<b>10</b>
1.1 İlk Kez Kullanım	10
Hava Aracının Hazırlanması	10
Uzaktan Kumandanın Hazırlanması	12
DJI RC 2	12
DJI RC-N3	13
Etkinleştirme	13
Aygıt Yazılımı Güncellemesi	14
1.2 Genel Bakış	14
Hava Aracı	14
DJI RC 2 Uzaktan Kumanda	15
DJI RC-N3 Uzaktan Kumanda	16
<b>2 Uçuş Güvenliği</b>	<b>18</b>
2.1 Uçuş Kısıtlamaları	18
GEO (Çevrimiçi Coğrafi Ortam) Sistemi	18
Uçuş Sınırları	18
Uçuş İrtifası ve Mesafe Sınırları	18
GEO Bölgeleri	20
GEO Bölgelerinin Kilitini Açma	20
2.2 Uçuş Ortamı Gereklilikleri	20
2.3 Hava Aracını Sorumlu Bir Şekilde Çalıştırma	22
2.4 Uçuş Öncesi Kontrol Listesi	22
<b>3 Uçuş Operasyonu</b>	<b>25</b>
3.1 Avuç Kontrolü	25
Bildirim	25
Modları Değiştir	27
Avuç Kalkışı/İnişi ve Akıllı Anlık Çekim	28
3.2 Mobil Uygulama Kontrolü	30
Bildirim	31
DJI Flip Cihazına Bağlanma	31
3.3 Uzaktan Kumanda Kontrolü	32

Otomatik Kalkış	32
Otomatik İniş	32
Motorların Çalıştırılması/Durdurulması	32
Motorların Çalıştırılması	32
Motorların Durdurulması	33
Motorların Uçuşun Ortasında Durdurulması	33
Hava Aracının Kontrol Edilmesi	34
Kalkış/İniş Prosedürleri	35
Akıllı Uçuş Modu	35
FocusTrack	35
MasterShots	37
QuickShots	38
Hızlı Çekim	39
Hız Sabitleyici	40
Uygulama Aracılığıyla Ses Kaydetme	40
3.4 Video Önerileri ve İpuçları	41
<b>4 Hava Aracı</b>	<b>43</b>
4.1 Uçuş Modu	43
4.2 Hava Aracı Durum Göstergeleri	44
4.3 Kalkış Noktasına Dönüş	44
Bildirim	45
Tetikleme Yöntemi	47
RTH Prosedürü	47
4.4 Otomatik İniş	48
Tetikleme Yöntemi	48
İniş Koruması	48
4.5 Algılama Sistemi	50
Bildirim	50
4.6 Pervaneler	52
Uyarı	52
Pervanelerin Değiştirilmesi	53
4.7 Akıllı Uçuş Pili	56
Bildirim	56
Bataryanın Takılması/Çıkarılması	57
Pil Kullanımı	58
Pilin Şarj Edilmesi	59
Bir Şarj Cihazının Kullanılması	59
Şarj Merkezinin Kullanımı	60
Pil Koruma Mekanizmaları	64
4.8 Gimbal ve Kamera	64
Gimbal Bildirimi	64

	Gimbal Çalışma Modları	65
	Gimbal Açısı	65
	Kamera Bildirimi	66
4.9	Fotoğraf ile Videoların Saklanması ve Dışa Aktarılması	66
	Saklama	66
	Dışa Aktarma	67
4.10	QuickTransfer	67
<b>5</b>	<b>Uzaktan Kumanda</b>	<b>70</b>
5.1	DJI RC 2	70
	İşlemler	70
	Açma/Kapatma	70
	Pilin Şarj Edilmesi	70
	Gimbal ve Kameranın Kontrol Edilmesi	71
	Uçuş Modu Anahtarı	71
	Uçuş Duraklatma/RTH Düğmesi	71
	Özelleştirilebilir Düğmeler	72
	Uzaktan Kumanda LED'leri	72
	Durum LED'i	72
	Pil Seviyesi LED'leri	73
	Uzaktan Kumanda Uyarısı	73
	Optimum İletim Bölgesi	73
	Uzaktan Kumandanın Bağlanması	74
	Dokunmatik Ekranın Çalıştırılması	74
5.2	DJI RC-N3	76
	İşlemler	76
	Açma/Kapatma	76
	Pilin Şarj Edilmesi	76
	Gimbal ve Kameranın Kontrol Edilmesi	76
	Uçuş Modu Anahtarı	77
	Uçuş Duraklatma/RTH Düğmesi	77
	Özelleştirilebilir Düğme	77
	Pil Seviyesi LED'leri	78
	Uzaktan Kumanda Uyarısı	78
	Optimum İletim Bölgesi	78
	Uzaktan Kumandanın Bağlanması	79
<b>6</b>	<b>Ek</b>	<b>81</b>
6.1	Teknik Özellikler	81
6.2	Uyumluluk	81
6.3	Aygıt Yazılımı Güncellemesi	81
6.4	Uçuş Kaydedici	82

6.5	Uçuş Sonrası Kontrol Listesi	82
6.6	Bakım Talimatları	82
6.7	Sorun Giderme Prosedürleri	83
6.8	Risk ve Uyarılar	84
6.9	Bertaraf	84
6.10	C0 Sertifikasyonu	85
	Uzaktan Kumanda Uyarıları	86
	EASA Bildirimi	86
	Orijinal Talimatlar	86
6.11	Satış Sonrası Bilgiler	87

# Ürün Profili

---

# 1 Ürün Profili

## 1.1 İlk Kez Kullanım



Eğitim videolarını izlemek için bağlantıya tıklayın veya QR kodunu tarayın.



<https://www.dji.com/flip/video>

## Hava Aracının Hazırlanması

1. Gimbal koruyucuyu çıkarmak için sol ve sağ taraflara bastırın. Tek kullanımlık kauçuk kapağı çıkarın ve atın.

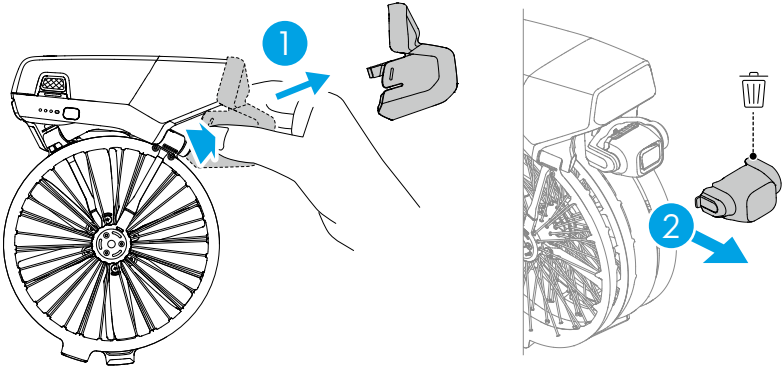

⚠ • Tek kullanımlık kauçuk kapak tekrar kullanılamaz.

2. Pili etkinleştirmek için pil seviyesi LED'leri yanana kadar şarj edin.

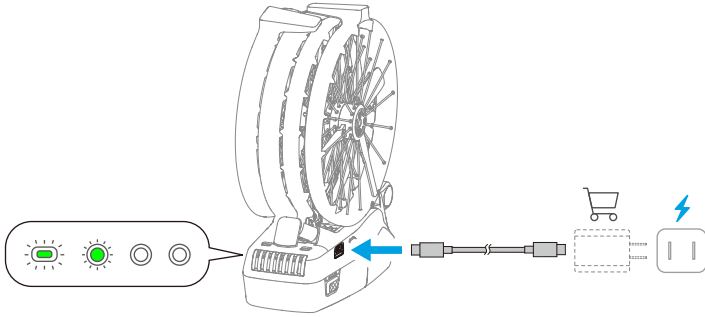

3. Ön kolları ve arka kolları gösterildiği şekilde açın.

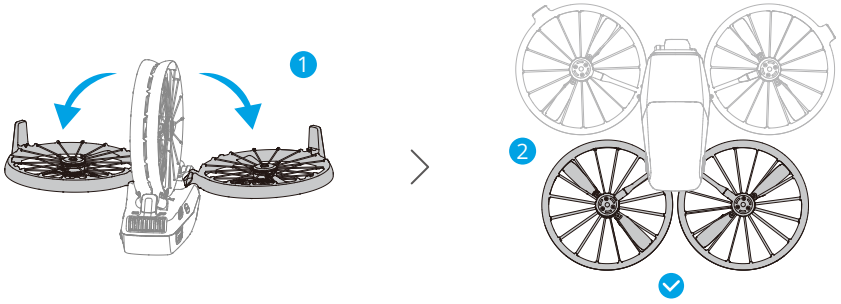

- **Otomatik Açma:** Varsayılan ayarlarda arka kollardan herhangi biri açıldığında hava aracı çalışmaya başlar.
- **Otomatik Kapama:** Arka kollar katlandığında otomatik kapanma geri sayımı başlatılır. Geri sayım sırasında, hava aracı gövdesi üzerindeki herhangi bir düğmeye basarak kapatma işlemini iptal edebilirsiniz.
- **Manuel Açma/Kapama:** Hava aracını açmak veya kapatmak için güç düğmesine basın ve basılı tutun.

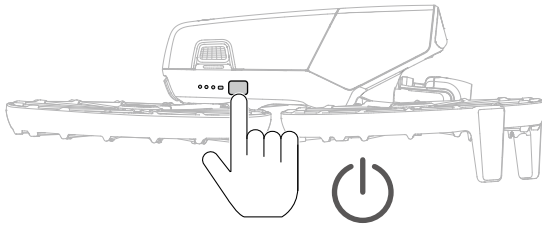

- Otomatik açma/kapama için Kolu Açma/Katlama özelliği varsayılan olarak etkinleştirilmiştir. Hava aracı uzaktan kumandaya bağlıyken DJI

Fly bölümünden bu özelliği devre dışı bırakabilirsiniz. Hava aracı aygıt yazılımını ve DJI Fly uygulamasını en son sürüme güncelleyin. Aksi takdirde, bu özellik kullanılamayabilir.

- Hava aracı albüme erişiyor, materyal indiriyor veya aygıt yazılımını güncelliyorsa iki arka kol katlandığında hava aracı kapanmayacaktır.
- Uçuş sırasında çarpışma meydana gelirse otomatik kapanma özelliği söz konusu uçuş sırasında çalışmaz.



- Hava aracını çalıştırmadan önce gimbal koruyucu kapağının çıkarıldığından ve tüm kolların açıldığından emin olun. Aksi takdirde, hava aracının otomatik tanılama özelliği bundan etkilenebilir.
- Hava aracı kullanılmadığı zaman bir gimbal koruyucunun takılması önerilir.

## Uzaktan Kumandanın Hazırlanması

### DJI RC 2

1. Kumanda çubuklarını saklama yuvalarından çıkarın ve uzaktan kumandadaki yerlerine takın.

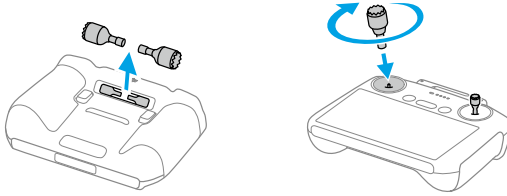

2. Antenleri açın.

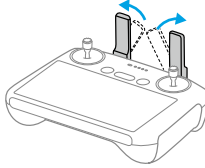

3. Uzaktan kumanda ilk kullanımdan önce etkinleştirilmelidir ve etkinleştirme için internet bağlantısı gerekir. Uzaktan kumandayı açmak için güç tuşuna bir kez basın, ardından tekrar basıp basılı tutun. Uzaktan kumandayı etkinleştirmek için ekrandaki komutları izleyin.

## DJI RC-N3

1. Kumanda çubuklarını saklama yuvalarından çıkarın ve uzaktan kumandadaki yerlerine takın.
2. Mobil cihaz tutucusunu dışarıya doğru çekin. Mobil cihazınızın bağlantı noktası türüne uygun olan uzaktan kumanda kablosunu seçin (USB-C konnektörlü kablo varsayılan olarak bağlıdır). Mobil cihazı tutucunun içine yerleştirin ve ardından kablunun uzaktan kumanda logosu bulunmayan ucunu mobil cihaza bağlayın. Mobil cihazınızın güvenli bir şekilde yerine oturduğundan emin olun.

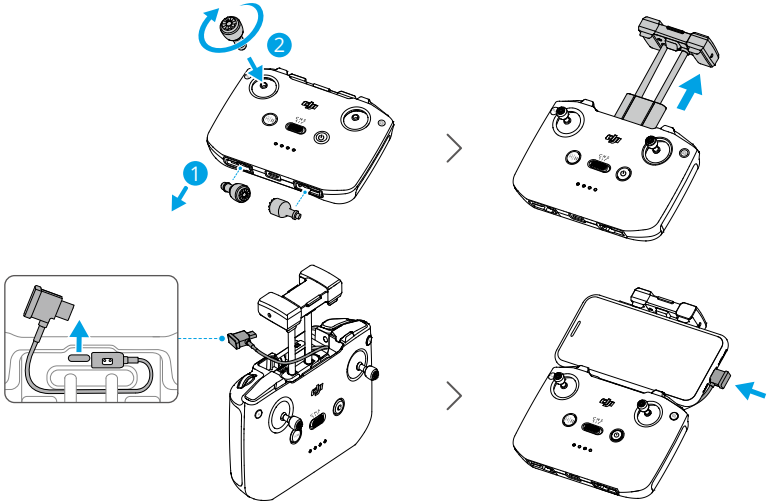

- ⚠ • Android mobil cihaz kullanırken bir USB bağlantısı istemi görüntülenirse yalnızca şarj etme seçeneğini seçin. Diğer seçenekler bağlantının başarısız olmasına neden olabilir.
- Mobil cihazınızın sağlam bir şekilde oturması için mobil cihaz tutucusunu ayarlayın.

## Etkinleştirme

Hava aracının ilk kullanımdan önce etkinleştirilmesi gerekir. Sırasıyla hava aracını ve uzaktan kumandayı açmak için güç düğmesine basın, ardından basılı tutup DJI Fly kullanarak hava aracını etkinleştirmek için ekrandaki komutları izleyin. Etkinleştirme işlemi için internet bağlantısı gerekir.

## Aygıt Yazılımı Güncellemesi

DJI Fly uygulamasında bir aygıt yazılımı güncellemesi olduğunda bir uyarı görünecektir. En iyi kullanıcı deneyimini sağlamak için istendiğinde aygıt yazılımını güncelleyin.

### 1.2 Genel Bakış

#### Hava Aracı

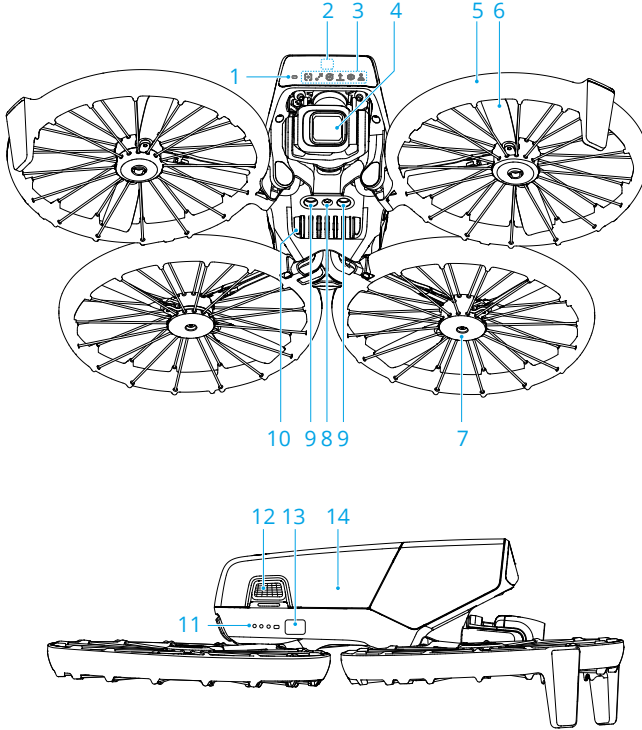

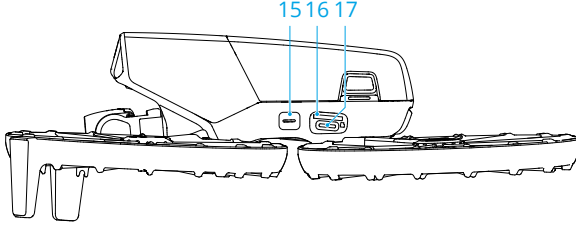

- |   |                            |
|---|----------------------------|
| 1. Hava Aracı Durum Göstergesi                          | 10. Hoparlör               |
| 2. İleriye Dönük Üç Boyutlu Kızılötesi Algılama Sistemi | 11. Pil Seviyesi LED'leri  |
| 3. Mod Göstergeleri                                     | 12. Pil Tokaları           |
| 4. Gimbal Kamera  | 13. Güç Düğmesi            |
| 5. Hava Aracı Kolları                                   | 14. Akıllı Uçuş Pili       |
| 6. Pervaneler   | 15. Mod Düğmesi            |
| 7. Motorlar   | 16. microSD Kart Yuvası    |
| 8. Aşağı Görüş Sistemi                                  | 17. USB-C Bağlantı Noktası |
| 9. Aşağıya Dönük Kızılötesi Algılama Sistemi            |                            |

## DJI RC 2 Uzaktan Kumanda

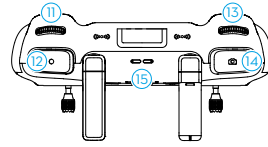
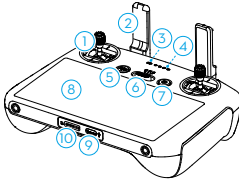

- |  |                                  |
|--|----------------------------------|
| 1. Kumanda Çubukları   | 7. Güç Düğmesi                   |
| 2. Antenler  | 8. Dokunmatik Ekran              |
| 3. Durum LED'i   | 9. USB-C Bağlantı Noktası        |
| 4. Pil Seviyesi LED'leri   | 10. microSD Kart Yuvası          |
| 5. Uçuş Duraklatma/Kalkış Noktasına Dönüş (Return to Home - RTH) Düğmesi | 11. Gimbal Döner Düğmesi         |
| 6. Uçuş Modu Anahtarı  | 12. Kayıt Düğmesi                |
|  | 13. Kamera Kontrol Döner Düğmesi |
|  | 14. Odaklama/Deklanşör Düğmesi   |

15. Hoparlör
16. Kumanda Çubuğu Saklama Yuvaları
17. Özelleştirilebilir C2 Düğmesi
18. Özelleştirilebilir C1 Düğme

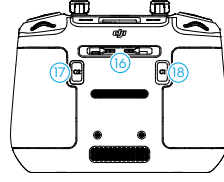

## DJI RC-N3 Uzaktan Kumanda

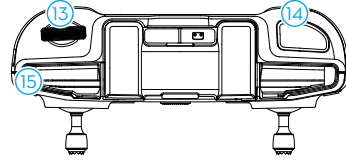
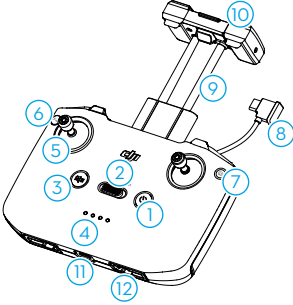

1. Güç Düğmesi
2. Uçuş Modu Anahtarı
3. Uçuş Duraklatma/Kalkış Noktasına Dönüş (Return to Home - RTH) Düğmesi
4. Pil Seviyesi LED'leri
5. Kumanda Çubukları
6. Özelleştirilebilir Düğme
7. Fotoğraf/Video Düğmesi
8. Uzaktan Kumanda Kablosu
9. Mobil Cihaz Tutucu
10. Antenler
11. USB-C Bağlantı Noktası
12. Kumanda Çubuğu Saklama Yuvaları
13. Gimbal Döner Düğmesi
14. Deklanşör/Kayıt Düğmesi
15. Mobil Cihaz Yuvası

# Uçuş Güvenliđi

---

## 2 Uçuş Güvenliği

Uçuş öncesi hazırlıklar tamamlandığında, güvenli bir ortamda uçuş becerilerinizi geliştirmeniz ve uçuş pratiği yapmanız tavsiye edilir. Aşağıdaki uçuş gereksinimlerine ve kısıtlamalarına göre uçmak için uygun bir alan seçin. Uçuş yaparken yerel yasalara ve yönetmeliklere kesinlikle uyun. Ürünün güvenli bir şekilde kullanıldığından emin olmak için uçuştan önce *Güvenlik Yönergelerini* okuyun.

### 2.1 Uçuş Kısıtlamaları

#### GEO (Çevrimiçi Coğrafi Ortam) Sistemi

DJI Çevrimiçi Coğrafi Ortam (GEO) Sistemi, uçuş güvenliği ile kısıtlama güncellemeleri hakkında gerçek zamanlı bilgi sağlayan ve İHA'ların kısıtlı hava sahasında uçmasını önleyen global bir bilgi sistemidir. İstisnai durumlarda, uçuşa izin vermek için kısıtlı alanların kilidi açılabilir. Bundan önce, uçmak istenen uçuş alanındaki mevcut kısıtlama seviyesine göre bir kilit açma talebi göndermelisiniz. GEO sistemi yerel yasa ve düzenlemelere tam olarak uymayabilir. Kendi uçuş güvenliğinizden sorumlu olursunuz ve kısıtlı bir alanın kilidini açmak için talepte bulunmadan önce ilgili yasal ve düzenleyici gereklilikler hakkında yerel makamlara danışmalısınız. GEO sistemi hakkında daha fazla bilgi için <https://fly-safe.dji.com> adresini ziyaret edin.

#### Uçuş Sınırları

Güvenlik sebebiyle, varsayılan ayarlarda uçuş sınırlamaları etkinleştirilmiştir, bu da bu hava aracını güvenli bir şekilde kullanmanıza yardımcı olur. Yükseklik ve mesafeye ilişkin uçuş sınırları belirleyebilirsiniz. Küresel Navigasyon Uydu Sistemi (GNSS) mevcut olduğunda uçuş güvenliğini sağlamak için irtifa sınırları, mesafe sınırları ve GEO bölgeler eşzamanlı olarak çalışır. GNSS kullanılmadığında yalnızca irtifa sınırlandırılabilir.

#### Uçuş İrtifası ve Mesafe Sınırları

Maksimum irtifa, hava aracının uçuş irtifasını kısıtlarken, maksimum uçuş mesafesi ise hava aracının Kalkış Noktası etrafındaki uçuş yarıçapını kısıtlar. Gelişmiş uçuş güvenliği için DJI Fly uygulaması kullanılarak bu kısıtlamalar değiştirilebilir.



- Avuç Kontrolü ve Mobil Uygulama Kontrolü kullanıldığında, maksimum uçuş irtifası 30 m ve maksimum uçuş mesafesi 50 m'dir. Bu sınırlar DJI Fly uygulamasından değiştirilemez. Aşağıdaki bilgiler, hava aracını uzaktan kumanda cihazlarıyla kullanırken geçerlidir.

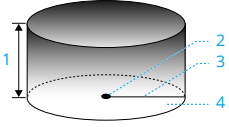

1. Maks. İrtifa
2. Kalkış Noktası (Yatay Konum)
3. Maks. Mesafe
4. Kalkış sırasında hava aracının yüksekliği

### Güçlü GNSS Sinyali

	Uçuş Kısıtlamaları	DJI Fly Uygulaması İstemi
Maks. İrtifa	Hava aracının irtifası DJI Fly uygulamasında belirtilen değeri aşamaz.	Maksimum uçuş irtifasına ulaşıldı.
Maks. Mesafe	Hava aracı ile Kalkış Noktası arasındaki kuş uçuşu mesafe, DJI Fly sisteminde ayarlanan maksimum uçuş mesafesini aşamaz.	Maksimum uçuş mesafesine ulaşıldı.

### Zayıf GNSS Sinyali

	Uçuş Kısıtlamaları	DJI Fly Uygulaması İstemi
Maks. İrtifa	<ul style="list-style-type: none"> <li>• İrtifa, aydınlatmanın yeterli olduğu durumlarda kalkış noktasından 30 m mesafeyle kısıtlanmıştır.</li> <li>• İrtifa, aydınlatma yeterli değilse ve kızılötesi algılama sistemi çalışıyorsa zeminden 2 m yükseklikle sınırlıdır.</li> <li>• İrtifa, aydınlatma yeterli değilse ve kızılötesi algılama sistemi çalışmıyorsa kalkış noktasından 30 m ile sınırlıdır.</li> </ul>	Maksimum uçuş irtifasına ulaşıldı.
Maks. Mesafe	Sınır yok	

- ⚠ • Hava aracı her çalıştırıldığında, GNSS sinyali güçlü (GNSS sinyal gücü  $\geq 2$ ) olduğu sürece, 2 m veya 30 m'lik irtifa sınırı otomatik olarak kaldırılacak ve daha sonra GNSS sinyali zayıflasa bile sınır geçerli olmayacaktır.
- Hava aracı, atalet nedeniyle belirlenen uçuş aralığından dışarı uçarsa yine de hava aracını kontrol edebilirsiniz ancak daha öteye uçuramazsınız.

### GEO Bölgeleri

DJI GEO sistemi güvenli uçuş konumlarını belirler, bireysel uçuşlar için risk seviyeleri ile güvenlik bildirimleri sağlar ve kısıtlı hava sahaları hakkında bilgi sunar. Tüm kısıtlı uçuş alanları GEO Bölgeleri olarak adlandırılmaktadır ve Kısıtlı Bölgeler, Yetkilendirme Bölgeleri, Uyarı Bölgeleri, Gelişmiş Uyarı Bölgeleri ve İrtifa Bölgeleri olarak gruplara bölünmüştür. Bu tür bilgileri DJI Fly uygulamasında gerçek zamanlı olarak görüntüleyebilirsiniz. GEO Bölgeleri; havaalanları, büyük etkinlik mekanları, kamusal acil durumların meydana geldiği yerler (orman yangınları gibi), nükleer enerji santralleri, hapishaneler, devlet mülkleri ve askeri tesisleri içeren ancak bunlarla sınırlı olmayan uçuş alanlarıdır. GEO sistemi güvenlik veya emniyet endişelerine neden olabilecek bölgelerdeki kalkışları ya da uçuşları varsayılan olarak sınırlar. Dünya genelindeki GEO Bölgeleri hakkında kapsamlı bilgiler içeren bir GEO Bölgeleri haritası, resmi DJI web sitesinde mevcuttur: <https://fly-safe.dji.com/nfz/nfz-query>.

### GEO Bölgelerinin Kilidini Açma

Farklı kullanıcıların ihtiyaçlarını karşılamak için DJI iki kilit açma modu sunar: Kendiliğinden Kilit Açma ve Özel Kilit Açma. DJI Fly Safe web sitesinden talepte bulunabilirsiniz.

**Kendiliğinden Kilit Açma**, Yetkilendirme Bölgelerinin kilidini açmak için tasarlanmıştır. Kendiliğinden Kilit Açma işlemini tamamlamak için <https://fly-safe.dji.com> adresindeki DJI Fly Safe web sitesi aracılığıyla bir kilit açma talebi göndermelisiniz. Kilit açma isteği onaylandıktan sonra DJI Fly uygulaması aracılığıyla kilit açma lisansınızı senkronize edebilirsiniz. Bölgenin kilidini açmak için alternatif olarak hava aracını doğrudan onaylanmış Yetkilendirme Bölgesinde başlatabilir veya uçurabilir ve bölgenin kilidini açmak için DJI Fly uygulamasındaki komutları takip edebilirsiniz.

**Özel Kilit Açma**, özel gereksinimleri olan kullanıcılar için özel olarak tasarlanmıştır. Kullanıcı tanımlı özel uçuş alanlarını belirler ve farklı kullanıcıların ihtiyaçlarına özel uçuş izni belgeleri sağlar. Bu kilit açma seçeneği tüm ülke ile bölgelerde mevcuttur ve <https://fly-safe.dji.com> adresindeki DJI Fly Safe web sitesi aracılığıyla talep edilebilir.

- 
- ⚠️ • Hava aracı, uçuş güvenliğini sağlamak için giriş yaptıktan sonra kilidi açılmış bölgenin dışına uçamayacaktır. Kalkış Noktası kilidi açılmış bölgenin dışındaysa hava aracı kalkış noktasına dönemez.
- 

## 2.2 Uçuş Ortamı Gereklilikleri

1. Şiddetli rüzgar, kar, yağmur ve sis gibi sert hava koşullarında UÇURMAYIN.
2. Yalnızca açık alanlarda uçurun. Yüksek binalar ve geniş metal yapılar, cihazdaki pusulanın ve GNSS sisteminin doğruluğunu etkileyebilir. Bu yüzden balkondan

veya binalara 15 metre mesafedeki herhangi bir yerden kalkış YAPMAYIN. Uçuş sırasında binalarla aranızda en az 15 metre olduğundan emin olun. Kalkış sırasında, uçuşa devam etmeden önce “Kalkış Noktası güncellendi” uyarı mesajını aldığınızdan emin olun. Hava Aracı binaların yakınında kalkış yaparsa Kalkış Noktası doğru çalışmayabilir. Bunun yaşanması halinde otomatik RTH aktifken hava aracının konumuna dikkat etmenizi tavsiye ederiz. Hava Aracı Kalkış Noktasına yaklaştığında, otomatik RTH özelliğinin kapatılması ve hava aracını uygun bir konuma indirmek için manuel olarak kontrol edilmesi tavsiye edilir.

3. Hava aracını görüş alanı (VLOS) içinde uçurun. GNSS sinyallerini engelleyen dağlardan ve ağaçlardan kaçınin. Engellerden, kalabalıklardan, ağaçlardan ve su kütlelerinden kaçınin (önerilen yükseklik suyun en az 6 m üzerindedir). Yerel düzenlemeler kapsamında herhangi bir izin veya onay alınmadığı sürece güvenliği sağlamak için hava alanlarına, otoyollara, demiryolu istasyonlarına, demiryolları hatlarına, şehir merkezlerine veya diğer hassas bölgelere yakın yerlerde hava aracını UÇURMAYIN.
4. GNSS sinyali zayıf olduğunda hava aracını aydınlatmanın ve görüşün iyi olduğu ortamlarda uçurun. Görüş sistemi ışığın yetersiz olduğu koşullarda düzgün çalışmayabilir. Hava aracını yalnızca gündüzleri uçurun
5. Elektrik hatları, baz istasyonları, elektrik trafoları ve telsiz iletim kuleleri gibi yüksek seviyelerde elektromanyetizma bulunan alanlardan kaçınarak parazit en aza indirin.
6. Hava aracının ve pilinin performansı, yüksek irtifalarda uçarken sınırlıdır. Dikkatli uçurun. Belirtilen irtifanın üzerinde UÇURMAYIN.
7. Hava aracının frenleme mesafesi uçuş irtifasından etkilenir. İrtifa ne kadar yüksekse frenleme mesafesi de o kadar uzun olur. Yüksek irtifalarda uçarken uçuş güvenliğini sağlamak için yeterli fren mesafesini korumalısınız.
8. Kutup bölgelerinde, hava aracındaki GNSS kullanılamaz. Bunun yerine görüş sistemini kullanın.
9. Araba, gemi ve uçak gibi hareket eden nesnelere KALKIŞ YAPMAYIN.
10. Düz renkli yüzeylerden veya araba tavanı gibi fazla yansımaya sahip yüzeylerden kalkış YAPMAYIN.
11. Çöl veya plaj gibi kumlu yüzeylerde kalkış ya da iniş yapmayın. Çimenlere veya dökülen yapraklar ya da diğer küçük, hafif maddelerin bulunduğu yüzeylere iniş veya kalkış yapmayın. Bu; kum, ot, yaprak ve diğer yabancı maddelerin hava aracının parçalarına girmesini ve motorlara, gimbal veya pervanelere zarar vermesini önlemek içindir.
12. Hava aracını yangın veya patlama riski olan bir ortamda ÇALIŞTIRMAYIN.
13. Hava aracını, uzaktan kumandayı, pili, pil şarj cihazını ve pil şarj merkezini kuru bir ortamda çalıştırın.

14. Hava aracını, uzaktan kumandayı, pili, pil şarj cihazını ve pil şarj merkezini kaza, yangın, patlama, sel, tsunami, çığ, toprak kayması, deprem, toz, kum fırtınası, tuz serpintisi veya küf riskleri olan yerlerin yakınında KULLANMAYIN.
15. Hava aracını kuş sürülerinin yakınında ÇALIŞTIRMAYIN.

## 2.3 Hava Aracını Sorumlu Bir Şekilde Çalıştırma

Ağır yaralanmaları ve maddi hasarı önlemek için aşağıdaki kurallara uyun:

1. Anestezi, alkol ya da uyuşturucu etkisi altında OLMADIĞINIZDAN veya baş dönmesi, aşırı yorgunluk, bulantı ya da hava aracını güvenli şekilde kullanma becerinizi olumsuz etkileyebilecek herhangi başka bir durumun söz konusu OLMADIĞINDAN emin olun.
2. İnişten sonra, öncelikle hava aracını, ardından uzaktan kumandayı kapatın.
3. Herhangi bir binanın, kişinin veya hayvanın yaralanmasına veya mal hasarına neden olabilecek tehlikeli yükleri DÜŞÜRMEYİN, FIRLATMAYIN, ATEŞLEMEYİN ya da başka şekilde ATMAYIN.
4. Kazara hasar görmüş, düşmüş ya da iyi durumda olmayan bir hava aracını KULLANMAYIN.
5. Acil durumlar veya bir olay meydana gelmesi durumunda yeterince eğitiminiz olduğundan ve acil durum planlarına sahip olduğunuzdan emin olun.
6. Bir uçuş planınız olduğundan emin olun. Hava aracını dikkatsizce UÇURMAYIN.
7. Kamerayı kullanırken başkalarının gizliliğine saygı gösterin. Yerel gizlilik yasalarına, düzenlemelerine ve ahlaki standartlara uyduğunuzdan emin olun.
8. Bu ürünü genel kişisel kullanım dışında herhangi bir nedenle KULLANMAYIN.
9. Casusluk, askeri operasyonlar veya yetkisiz araştırma gibi yasa dışı ya da uygunsuz amaçlar için KULLANMAYIN.
10. Bu ürünü başkalarını itibarsızlaştırmak, istismar etmek, suistimal etmek, gizlice izlemek, tehdit etmek veya başkalarının gizlilik ve kamusal hakları gibi yasal haklarını ihlal etmek için KULLANMAYIN.
11. Başkalarının özel mülklerine izinsiz GİRMEYİN.

## 2.4 Uçuş Öncesi Kontrol Listesi

1. Hava aracındaki tüm koruyucu parçaları çıkarın.
2. Akıllı Uçuş Pili ve pervanelerin sağlam şekilde monte edildiğinden emin olun.

3. Uzaktan kumanda, mobil cihaz ve Akıllı Uçuş Pili şarjının tamamen dolu olduğundan emin olun.
4. Hava aracı kollarının açık olduğundan emin olun.
5. Gimbal ve kameranın normal şekilde çalıştığından emin olun.
6. Motorları hiçbir şeyin engellemediğinden ve normal şekilde çalıştıklarından emin olun.
7. DJI Fly uygulamasının hava aracına başarıyla bağlandığından emin olun.
8. Tüm kamera lenslerinin ve sensörlerinin temiz olduğundan emin olun.
9. Yalnızca orijinal DJI yedek parçalarını veya DJI sertifikalı parçaları kullanın. Sertifikasız parçalar sistem arızalarına neden olabilir ve uçuş güvenliğini tehlikeye atabilir.
10. DJI Fly uygulamasında **Engelden Kaçınma Eyleminin** ayarlandığından ve **Maksimum İrtifa**, **Maksimum Mesafe** ile **Otomatik RTH İrtifası** parametrelerinin tümünün yerel yasa ve düzenlemelere uygun şekilde ayarlandığından emin olun.

# Uçuş Operasyonu

---

## 3 Uçuş Operasyonu

DJI Flip, ihtiyaçlarınızı karşılamak için çeşitli senaryolarda çoklu kontrol yöntemlerini destekler. Uçuştan önce her kontrol yöntemi kapsamındaki bildirimleri ve söz konusu kontrol yönteminin nasıl kullanılacağını bildiğinizden emin olun.

- ⚠️ • Uçuş sırasında DJI Flip cihazına dokunmayın. Aksi takdirde DJI Flip sürüklenebilir ve bir çarpışma meydana gelebilir.
- Bir çarpışmanın ardından veya ciddi bir darbenin ya da sarsıntının hemen ardından DJI Flip cihazını uçurmayın. DJI Flip sabit bir şekilde uçamayabilir.

### 3.1 Avuç Kontrolü



Eğitim videosunu izlemek için aşağıdaki bağlantıya tıklamanız veya QR kodunu taramanız önerilir.



<https://www.dji.com/flip/video>

Avuç Kontrolünde avuç kalkışı ve inişi desteklenir. Birden fazla Akıllı Anlık Çekim elde etmek için DJI Flip cihazındaki mod düğmesini kullanabilirsiniz. DJI Flip, özne onaylandıktan sonra uçarken otomatik olarak kayıt yapacaktır. Her modun parametrelerini ayarlamak için Wi-Fi işlevini kullanarak DJI Fly uygulamasına bağlanın. Varsayılan ayarlar örnek olarak kullanılır.

### Bildirim

- 💡 • Avuç Kontrolünü kullanmadan önce hava aracına bağlı uzaktan kumanda cihazlarını kapatın.
- ⚠️ • Uçuş ortamının uçuş gereksinimlerini karşıladığından ve bir sorun olduğunda veya acil bir durumda DJI Flip cihazını anında kontrol edip geri alabileceğinizden emin olun. DJI'in olayın nedenini analiz edemediği durumlarda, DJI'in garanti ve diğer satış sonrası hizmetleri sağlaması mümkün olmayabilir.

- Avuç Kontrolünü kullanmadan önce, DJI Flip cihazının daha önce akıllı telefonunuzdaki DJI Fly uygulamasına Wi-Fi üzerinden bağlandığından emin olun. Uygulama olmadan Avuç Kontrolünü kullanırken DJI Flip uçuş ortasında arızalanırsa bir kazayı önlemek için Wi-Fi üzerinden DJI Fly uygulamasına bağlanmayı ve manuel olarak kontrol etmeyi tercih edebilirsiniz.
- Uçuşu sinyal paraziti olmayan açık ve engelsiz bir ortamda yaptığınızdan emin olun.
- Avuç Kontrolünü kullanırken, DJI Flip cihazının maksimum uçuş yüksekliği 30 m ve maksimum uçuş mesafesi 50 m'dir.
- Başlangıç Noktasına Dönüş (RTH) Avuç Kontrolünde desteklenmez. Kontrollü bir alan içerisinde görüş alanını (VLOS) koruyun.
- Kalabalık alanların üzerinde uçmayın.
- DJI Flip, aşağıdaki durumlarda otomatik olarak iniş yapar. İniş nedeniyle DJI Flip cihazının kaybolmaması veya hasar görmemesi için çalışma ortamını gözlemlediğinizden emin olun.
  - Kritik düzeyde düşük pil.
  - Konumlandırma başarısız olur ve DJI Flip Davranış moduna girer.
  - DJI Flip bir çarpışma algılar ancak düşmez.
- Avucunuzdan kalkış veya iniş yaparken aşağıdaki kurallara uyun:
  - Mümkün olduğunda DJI Flip cihazını rüzgarsız bir ortamda çalıştırın.
  - **Kalkış sırasında hava aracı gövdesinin yanlarını alttan tutun. Parmaklarınızı pervanelerin dönüş menziline SOKMAYIN. Açık avucunuzdan kalkış yapıyorsanız pervanelere değmemek için parmaklarınızı tamamen açtığınızdan emin olun.**
  - Hareket ederken kalkış veya iniş YAPMAYIN. Aksi takdirde DJI Flip sürüklenebilir ve bir çarpışma meydana gelebilir. İniş sırasında, eliniz hareket ederken DJI Flip motorları durduramayabilir.
  - Kalkış sırasında DJI Flip cihazını ATMAYIN.
  - DJI Flip cihazını elinizle TUTMAYIN.
  - Avucunuza iniş yaptırmak için elinizi DJI Flip cihazının hemen altına koyun ki indikten sonra düşmesin.
  - **İniş yaparken avucunuzu hava aracının altına koyun ve hava aracının iniş yapmasını bekleyin. Pervanelere değmeyi önlemek için parmaklarınızı tamamen uzattığınızdan emin olun. İniş sırasında hava aracı gövdesinin kenarlarını kalkış sırasında olduğu gibi tutmaya ÇALIŞMAYIN.**

- Yeterli aydınlatmaya ve uygun dokulu bir yüzeye sahip bir ortamdan kalkış yapın. Mevcut konumdan önemli bir aydınlatma farkı olan bir ortama UÇURMAYIN.
- DJI Flip avuç kalkışı veya inişi yapamazsa sorun giderme için DJI Flip sesli istemini takip edin ya da ayrıntılar için DJI Fly uygulamasına bağlanın. **Sesli komut istemi, en son bağlantının uygulama dili ayarına göre İngilizce veya Mandarin'i destekler. Diğer diller desteklenmez.**

## Modları Değiştir

Mod değiştirmek için Mod düğmesine bir kez basın.

Mod değiştirildikten sonra, DJI Flip seçilen modu sesli olarak belirtecek ve ilgili mod göstergesi yanacaktır.

Avuç kalkışı gerçekleştirmek için basılı tutun.

Geri sayım sesli istemi sona ermeden önce mod düğmesine bir kez basarak avuç kalkışını iptal edin.

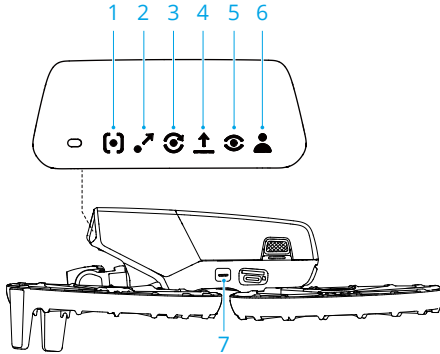

1. Takip
2. Dronie
3. Dairesel
4. Rocket
5. Spotlight
6. Özel
  - DirectionTrack
  - Spiral

- Boomerang

## 7. Mod Düğmesi

### Avuç Kalkışı/İnişi ve Akıllı Anlık Çekim

- ⚠️ • Akıllı Anlık Görüntüleri kullanırken yerel mahremiyet kanunlarına ve düzenlemelerine uymalısınız.
- Akıllı Anlık Çekimler yalnızca kişilerin izlenmesini destekler.
  - Avuç kalkışı ve inişi; avuç kontrolü, mobil uygulama kontrolü ve uzaktan kumanda kontrolü modlarında desteklenir. Arada bir fark bulunmaktadır. Uzaktan kumanda kontrolü kullanılırken, avuç kontrolü için Akıllı Anlık Çekimler desteklenmez ve kalkıştan önce özne onayı gerekmez.

1. DJI Flip cihazını açın. Sabit tutun ve sistemin kendi kendine tanılama işleminin tamamlanmasını bekleyin.
2. Mesafe ve yükseklik gibi önceden belirlenen parametrelere göre manevra yapmak için yeterli alan bıraktığınızdan emin olun. İstedığınız modu seçmek için mod düğmesine basın.
3. Avuç kalkışı için aşağıdaki adımları izleyin.

1

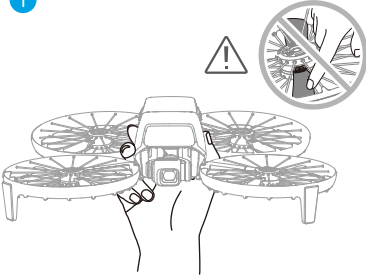

2

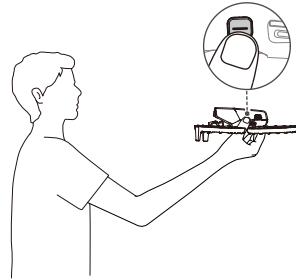

3

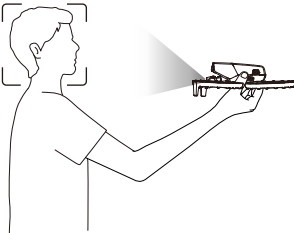

4

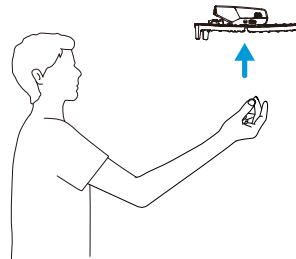

- a. Avuç kalkışı için özne onayı gerekir. Kamera özneye bakacak şekilde hava aracı gövdesinin yanlarını aşağıdan tutun. Elinizin kamerayı engellemediğinden ve kalkışı engelleyecek herhangi bir engel olmadığından emin olun.



- Parmaklarınızı pervanelerin dönüş menziline SOKMAYIN!
- 

- b. Kolunuzu uzatın, kamerayı özneye doğru tutun ve sabit durun. Açmak için M düğmesini basılı tutun. DJI Flip seçili moda ve geri sayımı sesli olarak bildirecek ve ardından otomatik olarak havalanacaktır.



- Hedefin bir engelle karşılaşması veya ortam aydınlatmasının uygun olmaması durumunda kalkış başarısız olabilir.
  - Avuç kalkışını iptal etmek için geri sayım sesli istemi sona ermeden önce mod düğmesine bir kez basın.
  - Avuç kalkışı özelliğini kullanırken DJI Flip, kalkıştan sonra kısa bir mesafe boyunca geriye doğru uçacaktır. Uçuş emniyetini sağlamak için DJI Flip cihazının arkasına dikkat edin.
- 

4. DJI Flip, seçilen moda ve önceden ayarlanmış parametrelere göre kayıt yapmaya veya fotoğraf çekmeye başlayacaktır.

5. Avuç inişi:

DirectionTrack modunda DJI Flip yönüne dönün ve hareketsiz kalın. Avuç inişini gerçekleştirmeden önce DJI Flip cihazının ileri doğru uçuşmasını bekleyin.

Diğer modlarda DJI Flip cihazının havada asılı kaldığından emin olun, ona doğru hareket edin ve ardından avuç inişini gerçekleştirin.

Kurulum için aşağıdaki talimatları izleyin.

- a. DJI Flip cihazının havada asılı kaldığından emin olun. DJI Flip cihazına doğru hareket edin, kolunuzu uzatın ve ardından elinizi tam altına yerleştirin.
- b. Elinizi sabit tutun. Pervanelere değmeyi önlemek için parmaklarınızı tamamen uzattığınızdan emin olun. DJI Flip cihazının otomatik olarak inmesini bekleyin.



- İniş yaparken avucunuzu hava aracının altına koyun ve hava aracının iniş yapmasını bekleyin. Pervanelere değmeyi önlemek için parmaklarınızı tamamen uzattığınızdan emin olun. İniş sırasında hava aracı gövdesinin kenarlarını kalkış sırasında olduğu gibi tutmaya ÇALIŞMAYIN.

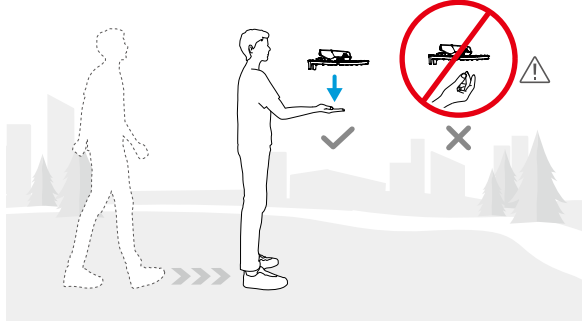

- Avuç inişi sırasında DJI Flip hafifçe yükselebilir ve daha sonra avuca iniş yapabilir. Elinizi sabit tutun ve bu sırada parmaklarınızı uzatın.

6. Görüntüleri izlemek ve kısa videolar oluşturmak için DJI Flip cihazını DJI Fly uygulamasına bağlayın.

- Takip, Spotlight ve DirectionTrack modlarında kayıt sırasında kamera özneyi kaybederse DJI Flip havada asılı kalacaktır. Uçuş sırasında DJI Flip cihazına bağlanmak için akıllı telefonunuzda Wi-Fi üzerinden DJI Fly uygulamasını çalıştırın. Bağlanmak için akıllı telefonun daha önce DJI Fly'a bağlanmış olması gerekir. Kontroller görünümünde, görevin daha önce durdurulduğundan emin olun, mod listesinden **Manuel Kontrol**'ü seçin ve ardından sanal joystick'leri kullanarak DJI Flip cihazına iniş yaptırın.

## 3.2 Mobil Uygulama Kontrolü



Eğitim videosunu izlemek için aşağıdaki bağlantıya tıklamanız veya QR kodunu taramanız önerilir.



<https://www.dji.com/flip/video>

Mobil Uygulama Kontrolünü kullanmak için DJI Flip cihazını Wi-Fi aracılığıyla akıllı telefonunuzdaki DJI Fly uygulamasına bağlayın ve DJI Flip cihazını uygulamadan kontrol edin. Mobil Uygulama Kontrolü'nde tüm Uçuş Kontrolü fonksiyonları mevcuttur. Uygulamada parametreleri ayarlayabilir ve Akıllı Anlık Çekimler yapabilirsiniz. Manuel kontrol, ses kaydı ve ses kontrolü gibi daha fazla işlev de desteklenir.

## Bildirim

- Mobil Kontrolü kullanmadan önce hava aracına bağlı uzaktan kumanda cihazlarını kapatın. Hava aracı kapatılmazsa akıllı telefon Wi-Fi üzerinden bağlandığında ve uygulamada Kontroller görünümü açıldığında hava aracı diğer cihazlarla otomatik olarak bağlantısını kesecektir.
- ⚠ Uçuşu sinyal paraziti olmayan açık ve engelsiz bir ortamda yaptığınızdan emin olun. Aksi takdirde uygulamanın DJI Flip bağlantısı kesilebilir ve bu durum uçuş güvenliğini etkileyebilir.
  - Mobil Uygulama Kontrolü kullanırken, DJI Flip cihazının maksimum uçuş yüksekliği 30 m ve maksimum uçuş mesafesi 50 m'dir.
  - Başlangıç Noktasına Dönüş (RTH) Mobil Uygulama Kontrolünde desteklenmez. Kontrollü bir alan içerisinde görüş alanını koruyun.
  - Kalabalık alanların üzerinde uçmayın.
  - DJI Flip, aşağıdaki durumlarda otomatik olarak iniş yapar. İniş sırasında DJI Flip cihazının kaybolmaması veya hasar görmemesi için çalışma ortamını gözlemlediğinizden emin olun.
    - Kritik düzeyde düşük pil.
    - Konumlandırma başarısız olur ve DJI Flip Davranış moduna girer.
    - DJI Flip bir çarpışma algılar ancak düşmez.

## DJI Flip Cihazına Bağlanma

1. DJI Flip cihazını açın ve sistemin kendi kendine tanılama işleminin tamamlanmasını bekleyin.
2. Mobil cihazın Bluetooth, Wi-Fi ve konum hizmetlerini etkinleştirin.
3. Uygulamada başlangıç ekranının sağ alt köşesindeki **Bağlantı Kılavuzu**'na dokunun, cihaz modelini seçin ve **Mobil Cihaz Aracılığıyla Bağlan**'ı seçin.
4. Arama sonuçlarında istediğiniz cihazı seçin. Bağlantı başarıyla sağlandıktan sonra Kontroller görünümü görüntülenir. Akıllı telefonu DJI Flip cihazına ilk kez bağlanırken

onaylamak için DJI Flip cihazının güç düğmesini iki saniye boyunca basılı tutmanız gerekir.



- Ayrıca Wi-Fi bağlantısı için DJI Fly uygulamasının başlangıç ekranında bulunan QuickTransfer veya Wi-Fi Cihazları paneline de dokunabilirsiniz.
- DJI Flip cihazına bağlı akıllı telefonu değiştirmek için, DJI Flip cihazını yeni akıllı telefona bağlamadan önce şu anda bağlı olan akıllı telefondaki Bluetooth ve Wi-Fi'yi devre dışı bırakın.

### 3.3 Uzaktan Kumanda Kontrolü

#### Otomatik Kalkış

1. DJI Fly uygulamasını başlatın ve kamera görünümüne girin.
2. Uçuş öncesi kontrol listesindeki tüm adımları tamamlayın.
3.  simgesine dokununuz. Kalkış için şartlar güvenliyse düğmeyi basılı tutarak onaylayın.
4. Hava aracı kalkış yapacak ve yerden yüksekte havada duracaktır.

#### Otomatik İniş

1. İniş için şartlar güvenliyse  simgesine dokununuz, ardından onaylamak için  simgesini basılı tutun.
2.  simgesine dokunarak otomatik iniş iptal edilebilir.
3. Aşağı Görüş Sistemi normal şekilde çalışıyorsa İniş Koruması devreye girer.
4. İnişten sonra motorlar otomatik olarak duracaktır.

- 
-  İniş için uygun bir yer seçin.
- 

### Motorların Çalıştırılması/Durdurulması

#### Motorların Çalıştırılması

Motorları çalıştırmak için aşağıda gösterildiği gibi Çubuk Kombinasyonu Komutlarından (CSC) birini gerçekleştirin. Motorlar dönmeye başladıktan sonra, her iki çubuğu da aynı anda bırakın.



## Motorların Durdurulması

Motorlar iki şekilde durdurulabilir:

**1. Yöntem:** Hava aracı iniş yaptıktan sonra gaz çubuğunu aşağıya itin ve motorlar durana kadar tutun.



**2. Yöntem:** Hava aracı iniş yaptıktan sonra motorları durdurmak için, motorlar durana kadar aşağıda gösterildiği gibi CSC'lerden birini uygulayın.



## Motorların Uçuşun Ortasında Durdurulması

**⚠** • Uçuş ortasında motorların durdurulması hava aracının düşmesine neden olur.

DJI Fly uygulamasında **Emergency Propeller Stop (Acil Durumda Pervane Durdurma)** için varsayılan ayar **Emergency Only (Sadece Acil Durum)** olarak ayarlanmıştır; yani, motorlar yalnızca hava aracının bir çarpışmaya karıştığı, motorun durduğu, hava aracının havada yuvarlandığı veya hava aracının kontrolden çıktığı ve çok hızlı bir şekilde yükselmesi ya da alçalması gibi acil bir durum tespit edildiğinde uçuş sırasında durdurulabilir. Motorları uçuşun ortasında durdurmak istediğinizde, motorları çalıştırmak için kullanılan CSC'nin ayarını uygulayın. Motorları durdurmak için çubuk kombinasyonu komutunu gerçekleştirirken kontrol çubuklarını iki saniye tutmanız gerektiğini unutmayın. **Emergency Propeller Stop (Acil Durumda Pervane Durdurma)**, uygulamada **Anytime (Herhangi Bir Zaman)** olarak değiştirilebilir. Bu seçeneği dikkatli kullanın.

## Hava Aracının Kontrol Edilmesi

Hava aracının hareketini kontrol etmek için uzaktan kumandanın kumanda çubukları kullanılabilir. Kumanda çubukları aşağıda gösterildiği gibi Mod 1, Mod 2 veya Mod 3'te çalıştırılabilir.

Uzaktan kumandanın varsayılan kontrol modu, Mod 2'dir. Bu kılavuzda, kontrol çubuklarının nasıl kullanılacağını gösteren bir örnek olarak Mod 2 kullanılmaktadır. Çubuk orta konumdan ne kadar uzağa itilirse hava aracı o kadar hızlı hareket eder.

### Mod 1

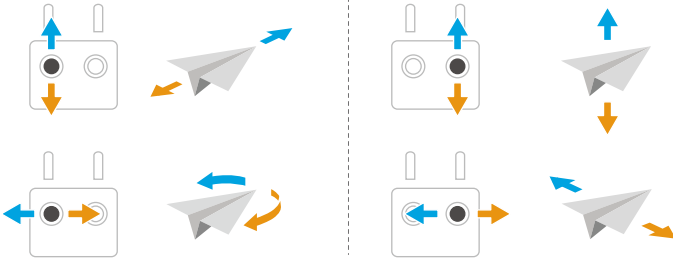

### Mod 2

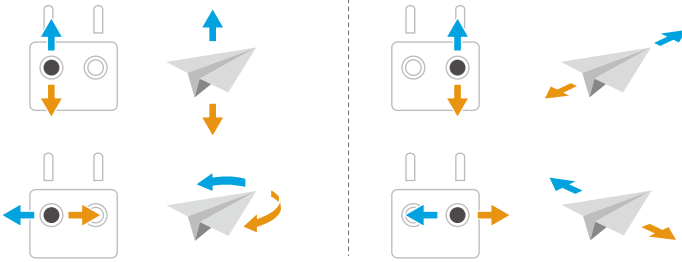

### Mod 3

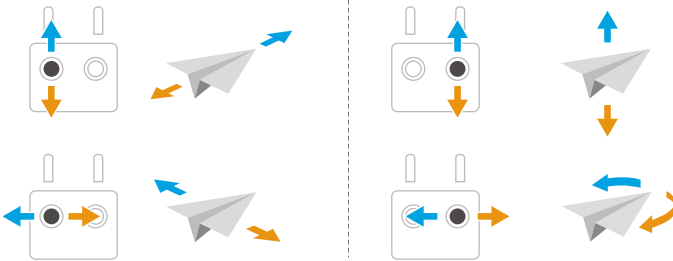

## Kalkış/İniş Prosedürleri

⚠ • Etraf çok aydınlık veya çok karanlık olduğunda uçuşu izlemek için uçağı uzaktan kumanda ya da mobil cihazla **KULLANMAYIN**. Ekranı net bir şekilde görüntülemeye zorluk yaşamamak için ekran parlaklığının ve ekrana gelen doğrudan güneş ışığı miktarının doğru ayarlanması sizin sorumluluğunuzdadır.

1. Uçuş öncesi kontrol listesi, güvenli şekilde uçarken aynı zamanda video çekmenize yardımcı olmak üzere tasarlanmıştır. Her uçuştan önce uçuş öncesi kontrol listesinin tamamının üzerinden geçin.
2. Hava aracını arka kısmı size bakacak şekilde açık, düz bir alana yerleştirin.
3. Uzaktan kumandayı ve hava aracını açın.
4. DJI Fly uygulamasını başlatın ve kamera görünümüne girin.
5. Hava aracının kendi kendine tanılama işleminin tamamlanmasını bekleyin. DJI Fly, herhangi bir düzensiz uyarı göstermiyorsa motorları çalıştırabilirsiniz.
6. Kalkış yapmak için gaz çubuğunu yavaşça itin.
7. İniş yapmak için, düz bir yüzeyin üzerine gelin ve gaz çubuğunu aşağı iterek alçalın.
8. İnişten sonra gaz çubuğunu aşağıya doğru itin ve motorlar durana kadar tutun.
9. Hava aracının ve uzaktan kumandanın gücünü kapatın.

## Akıllı Uçuş Modu



Eğitim videosunu izlemek için aşağıdaki bağlantıya tıklamanız veya QR kodunu taramanız önerilir.



<https://www.dji.com/flip/video>

## FocusTrack

FocusTrack; Spotlight, Point of Interest (POI) ve ActiveTrack özelliklerini içerir.



- FocusTrack kullanılırken hava aracı otomatik olarak fotoğraf çekmez veya video kaydetmez. Fotoğraf çekmek veya video kaydetmek için hava aracını manuel olarak kontrol etmeniz gerekir.

**Spotlight:** Spotlight, uçuşu manuel olarak kontrol ederken gimbal kameranın her zaman özneye dönük olmasını sağlar.

**POI:** Hava aracının ayarlanan yarıçap ve uçuş hızına göre öznenin etrafında uçmasını sağlar.

**ActiveTrack:** Hava aracı, hareket halindeki bir özneyi belirli bir mesafe ve yükseklikte takip eder. ActiveTrack yalnızca insanları takip edebilir.



- ActiveTrack modunda uzaktan kumandayı kullanarak hava aracının yönünü kontrol edebilir, yükselip alçalmasını veya ileri ve geri uçmasını sağlayabilirsiniz.

ActiveTrack'te, hava aracının ve öznenin desteklenen takip aralıkları aşağıdaki gibidir:

Özne	İnsanlar
Yatay Mesafe	2-10 m (Optimum Mesafe: 2-7 m)
İrtifa	0,5-10 m (Optimum Mesafe: 0,5-5 m)

## Bildirim



- Hava aracı; hareket eden insan, hayvan veya araç gibi hareketli öznelerden kaçınmaz. FocusTrack'i kullanırken, uçuş güvenliğini sağlamak için çevredeki ortama dikkat edin.
- FocusTrack'i küçük veya ince nesnelerin (ör. ağaç dalları veya elektrik hatları) ya da şeffaf nesnelerin (ör. su veya cam) olduğu alanlarda veya tek renkli yüzeylerin üzerinde (ör. beyaz duvarlar) KULLANMAYIN.
- Herhangi bir acil durumda hava aracını manuel olarak çalıştırmak için her zaman uzaktan kumandadaki Uçuşu Duraklat düğmesine basmaya veya DJI Fly üzerindeki **Stop** düğmesine basmaya hazır olun.
- FocusTrack'i aşağıdaki durumlardan birinde kullanırken daha dikkatli olun:
  - Takip edilen özne düz bir düzlemde hareket etmiyorsa.
  - Takip edilen özne büyük hareketler yapıyor veya poz değiştiriyorsa.
  - Takip edilen özne uzun bir süre boyunca gözden kaybolursa.
  - Takip edilen özne karla kaplı bir yüzeyde hareket ediyorsa.
  - Takip edilen özne etrafındaki ortamla benzer bir renge veya desene sahipse.

- Aydınlatma son derece karanlık (< 15 lüks) veya parlak (> 10.000 lüks) olduğunda.
- FocusTrack'i kullanırken yerel mahremiyet kanunlarına ve düzenlemelerine uymalısınız.
- Yalnızca insanların (çocuklar hariç) takip edilmesi önerilir. Diğer öznelere takip ederken dikkatli biçimde uçun.
- Takip edilen özne bir başka öznenin çok yakınından geçerse yanlışlıkla diğer özne takip edilmeye başlayabilir.

## FocusTrack Kullanımı

FocusTrack'i etkinleştirmeden önce uçuş ortamının açık olduğundan, yeterli ışık aldığından ve ortamda herhangi bir engel bulunmadığından emin olun.

FocusTrack'i etkinleştirmek için kamera görünümünün solundaki FocusTrack simgesine [ ] dokunun veya ekrandaki özneyi seçin. Etkinleştirdikten sonra çıkmak için FocusTrack simgesine [ ] tekrar dokunun.

## MasterShots

Hava aracı, özne türüne ve mesafeye göre önceden belirlenmiş bir uçuş rotası seçer ve otomatik olarak çeşitli klasik hava fotoğrafçılığı çekimleri yapar.



## Uyarı



- MasterShots'ı etrafta binaların ve başka engellerin bulunmadığı yerlerde kullanın. Uçuş güzergâhında insan, hayvan veya başka engel bulunmadığından emin olun.
- Her zaman hava aracının etrafındaki engellere dikkat edin ve çarpışmalardan veya hava aracının engellenmesinden kaçınmak için uzaktan kumandayı kullanın.
- MasterShots'ı aşağıdaki durumlarda **KULLANMAYIN**:
  - Özne uzun bir süre boyunca engellendiğinde veya görüş alanının dışına çıktığında.
  - Özne, renk ve desen bakımından etrafındaki ortama benziyorsa.
  - Özne havadayken.
  - Özne hızla hareket ederken.

- Aydınlatma son derece karanlık (< 15 lüks) veya parlak (> 10.000 lüks) olduğunda.
  - MasterShots'ı binaların yakınında veya GNSS sinyalinin zayıf olduğu yerlerde KULLANMAYIN. Aksi takdirde, uçuş güzergâhı kararlı olmayabilir.
  - MasterShots'i kullanırken yerel mahremiyet kanunlarına ve düzenlemelerine uymalısınız.
- 

### MasterShots Kullanımı

1. Kamera görünümünün sağ tarafındaki Çekim Modu simgesine dokunun ve MasterShots  ögesini seçin.
2. Özneyi sürükleyerek seçip çekim alanını ayarladıktan sonra kayda başlamak için  simgesine dokunun, hava aracı otomatik olarak uçmaya ve kayıt yapmaya başlayacaktır. Kayıt bittiğinde, hava aracı tekrar ilk konumuna döner.
3.  ögesine dokunun veya uzaktan kumandadaki Flight Pause (Uçuş Duraklatma) düğmesine bir kez basın. Hava aracı MasterShots'tan derhal çıkar ve havada durur.

### QuickShots

QuickShots birden fazla çekim modu içerir. Hava aracı, otomatik olarak seçilen çekim moduna göre video kaydeder ve kısa bir video oluşturur.

### Uyarı



---



- Boomerang modunu kullanırken yeterli alan olduğundan emin olun. Hava aracının etrafında en az 30 m (99 fit) yarıçapında bir alan olduğundan ve hava aracının üstünde en az 10 m (33 fit) alan olduğundan emin olun.
- Asteroid modunu kullanırken yeterli alan olduğundan emin olun. Hava aracının arkasında en az 40 m (131 ft) ve üzerinde 50 m (164 ft) alan olduğundan emin olun.
- QuickShots'ı etrafta binaların ve başka engellerin bulunmadığı yerlerde kullanın. Uçuş güzergâhında insan, hayvan veya başka engel bulunmadığından emin olun.
- Her zaman hava aracının etrafındaki nesnelere dikkat edin ve çarpışmalardan veya hava aracının engellenmesinden kaçınmak için uzaktan kumandayı kullanın.
- QuickShots'ı aşağıdaki durumlarda KULLANMAYIN:

- Özne uzun bir süre boyunca engellendiğinde veya görüş alanının dışına çıktığında.
- Özne, renk ve desen bakımından etrafındaki ortama benziyorsa.
- Özne havadayken.
- Özne hızla hareket ederken.
- Aydınlatma son derece karanlık (< 15 lüks) veya parlak (> 10.000 lüks) olduğunda.
- QuickShots'ı binaların yakınında veya GNSS sinyalinin zayıf olduğu yerlerde KULLANMAYIN. Aksi takdirde, uçuş güzergâhı dengesiz hale gelir.
- QuickShots'ı kullanırken yerel gizlilik kanunlarına ve mevzuatına uymalısınız.



## QuickShots Kullanımı

1. Kamera görünümünün sağ tarafındaki Çekim Modu simgesine dokunun ve QuickShots  öğesini seçin.
2. Bir alt mod seçtikten sonra artı simgesine dokunun veya ekrandaki özneyi sürükleyerek seçin. Daha sonra çekime başlamak için  öğesine dokunun. Hava aracı, seçilen seçeneğe göre önceden ayarlanmış bir uçuş hareketi gerçekleştirirken görüntüleri kaydedecek ve ardından bir video oluşturacaktır. Kayıt bittiğinde, hava aracı tekrar ilk konumuna döner.
3.  öğesine dokunun veya uzaktan kumandadaki Flight Pause (Uçuş Duraklatma) düğmesine bir kez basın. Hava aracı QuickShots'tan derhal çıkar ve havada durur.

## Hızlı Çekim

Hızlı Çekim modu, zaman aralığına göre belirli sayıda fotoğraf çeker ve ardından bu fotoğrafları birkaç saniyelik bir video halinde derler. Trafik akışı, sürüklenen bulutlar, gün doğumu ve gün batımı gibi hareketli unsurların bulunduğu sahneleri kaydetmek için özellikle uygundur.

## Hızlı Çekim Kullanımı

1. Kamera görünümünden Çekim Modları simgesine dokunun ve Hızlı Çekim  öğesini seçin.
2. Hızlı Çekim modunu seçin. İlgili parametreleri ayarladıktan sonra süreci başlatmak için deklanşör/kayıt düğmesine  dokunun.

3.  ögesine dokunun veya uzaktan kumandadaki Stop (Duraklat) düğmesine bir kez basın, hava aracı Hızlı Çekim modundan derhal çıkacak ve havada duracaktır.

## Hız Sabitleyici

Hız Sabitleyici, hava aracının otomatik olarak sabit bir hızda uçuşmasını sağlar. Bu da uzun mesafeli uçuşları zahmetsiz hale getirir ve genellikle manuel operasyon sırasında meydana gelen görüntü titremesinin önlenmesine yardımcı olur. Kontrol çubuğu girdisi artırılarak spiral yapma gibi daha çok kamera hareketleri elde edilebilir.

- 
-  • Hız sabitleyici modunda engel algılama, mevcut uçuş modunu izler. Dikkatli uçurun.
- 

## Hız Sabitleyicinin Kullanılması

1. Uzaktan kumandanın özelleştirilebilir düğmelerinden birini Hız Sabitleyici olarak ayarlayın.
2. Kontrol çubuklarına basarken hız sabitleme düğmesine bastığınızda, hava aracı otomatik olarak mevcut hızda uçacaktır.
3. Uzaktan kumandadaki Uçuş Duraklatma düğmesine bir kez basın veya hız sabitleyiciden çıkmak için  simgesine dokununuz.

## Uygulama Aracılığıyla Ses Kaydetme

Uygulamanın kamera görünümünde, uygulama kaydını etkinleştirmek için **\*\*\* > Kamera** seçeneğine dokununuz ve gürültü azaltma efektini seçin. Hava aracı video kaydederken ses, ilgili ses kayıt cihazı tarafından kaydedilecektir. Canlı görüntüde bir mikrofon simgesi görüntülenir.

Desteklenen ses kayıt cihazları arasında akıllı telefonun dahili mikrofonu, DJI Mic 2 ve Bluetooth kulaklıklar yer alır. Uyumlu Bluetooth cihazlarının listesi için lütfen DJI Flip resmi web sayfasındaki İndirilenler sayfasına bakın. Bazı Bluetooth kulaklıkları kullanırken ses kaydı uyumluluk sorunları yaşanabilir. Kayıttan önce mutlaka kulaklıkları test edin.

- 
-  • Kayıt sırasında ekranı KAPATMAYIN veya başka uygulamalara GEÇMEYİN.
- 

-  • Ses kaydı yalnızca kayıttan önce etkinleştirilebilir veya devre dışı bırakılabilir.
- DJI Fly cihazında Albüm görünümünde videoları görüntülerken veya indirirken, ses kaydı işlevi kullanılarak kaydedilen ses, otomatik olarak video dosyasıyla birleştirilecektir.
-

## 3.4 Video Önerileri ve İpuçları

1. İstedığınız gimbal operasyon modunu şuradan seçin: DJI Fly.
2. Fotoğraf çekiminin ve video kaydının Normal veya Cine modunda uçarken yapılması tavsiye edilir.
3. Yağmur veya rüzgar gibi kötü hava koşullarının olduğu günlerde UÇMAYIN.
4. İhtiyaçlarınıza en uygun kamera ayarlarını seçin.
5. Uçuş rotalarını belirlemek ve ön izleme yapmak için deneme uçuşları gerçekleştirin.
6. Hava aracının sorunsuz ve dengeli bir şekilde hareket etmesini sağlamak için kumanda çubuklarını hafifçe itin.

# Hava Aracı

---

## 4 Hava Aracı

### 4.1 Uçuş Modu

Hava aracı, uzaktan kumandadaki Uçuş Modu düğmesi kullanılarak değiştirilebilen aşağıdaki uçuş modlarını destekler.

**Normal Mod:** Normal mod, çoğu uçuş senaryosu için uygundur. Hava aracı hassas bir şekilde havada durabilir, stabil bir şekilde uçabilir ve Akıllı Uçuş Modlarını kullanabilir.

**Sport Modu:** Sport modunda hava aracının maksimum yatay uçuş hızı, Normal moda kıyasla daha yüksek olacaktır. Sport modunda engel algılama özelliğinin devre dışı olacağını unutmayın.

**Cine Modu:** Cine modu aslında uçuş hızı sınırlı Normal moddur, böylece kayıt sırasında hava aracı daha stabil hale gelir.

Görüş sistemi kullanılmadığında veya devre dışı bırakıldığında ve GNSS sinyali zayıf olduğunda ya da pusula parazit sorunu yaşadığında, hava aracı otomatik olarak Davranış (ATTI) moduna geçer. Hava aracı ATTI modundayken çevresindeki faktörlerden daha kolay etkilenebilir. Rüzgar gibi çevresel faktörler hava aracının yatay olarak kaymasına neden olarak özellikle çevresi kapalı alanlarda uçuş sırasında tehlike oluşturabilir. Hava aracı otomatik olarak havada duramayacak veya fren yapamayacaktır. Bu nedenle pilot, kazaları önlemek için hava aracını en kısa sürede indirmelidir.



- Uçuş modları yalnızca manuel uçuş ve hız sabitleyici için geçerlidir.





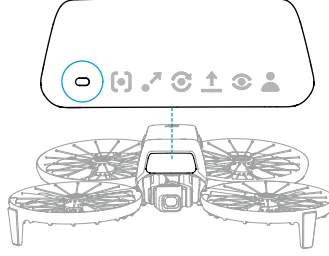

- Sport modunda görüş sistemi devre dışı bırakılır; bu da hava aracının rotası üzerindeki engelleri otomatik olarak algılayamamasına neden olur. Çevredeki ortama dikkat etmeli ve engellerden kaçınmak için hava aracını kontrol etmelisiniz.
- Sport modunda hava aracının maksimum hızı ve fren mesafesi önemli ölçüde artar. Rüzgarsız koşullarda minimum 30 m fren mesafesi gereklidir.
- Hava aracı Sport modunda veya Normal modda yükselirken ve alçalırken rüzgarsız koşullarda en az 10 m fren mesafesi gereklidir.
- Sport modunda iken hava aracının tepki kapasitesi önemli ölçüde artar; dolayısıyla uzaktan kumandadaki küçük bir kumanda çubuğu hareketi, hava aracının uzun bir mesafe kat etmesine neden olur. Uçuş sırasında yeterli manevra alanı olduğundan emin olun.
- Sport modunda kaydedilen videolarda ufak bir titreme gözlemleyebilirsiniz.

## 4.2 Hava Aracı Durum Göstergeleri







### Hava Aracı Durum Göstergeleri Açıklamaları

#### Normal Durumlar

	Dönüşümlü olarak kırmızı, sarı ve yeşil renkte yanıp söner	Çalıştırma ve otomatik tanı testlerini uygulama
	Yeşil renkte yavaşça yanıp söner	GNSS etkin
	Yeşil renkte sürekli olarak iki kez yanıp söner	Görüş sistemleri etkin
	Sarı renkte yavaşça yanıp söner	GNSS ve görüş sistemi devre dışı (ATTI modu etkin)

#### Uyarı Durumları



	Kırmızı renkte yavaşça yanıp söner	Kalkış devre dışı (ör. düşük pil) <sup>[1]</sup>
	Kırmızı renkte hızlıca yanıp söner	Çok düşük pil
	Sabit kırmızı	Kritik hata
	Dönüşümlü olarak kırmızı ve sarı renkte yanıp söner	Pusula kalibrasyonu gerekli

[1] Durum göstergeleri yavaşça kırmızı renkte yanıp sönerken hava aracı kalkış yapamıyorsa DJI Fly uygulamasındaki uyarı mesajına bakın.

## 4.3 Kalkış Noktasına Dönüş

Uçağın Kalkış Noktasına Dönüş (RTH) sırasındaki davranışını iyi bildiğinizden emin olmak için bu bölümü dikkatli bir şekilde okuyun.

Kalkış Noktasına Dönüş (Return to Home - RTH) işlevi, hava aracını otomatik olarak en son kaydedilen Kalkış Noktasına uçurur. RTH üç şekilde tetiklenebilir: Kullanıcı aktif olarak tetiklerse, hava aracının pili zayıfsa veya uzaktan kumanda sinyali kaybolursa (Arıza Korumalı RTH tetiklenir). Hava aracının, Kalkış Noktasını başarılı bir şekilde kaydetmesi ve konumlandırma sisteminin normal çalışması durumunda, RTH fonksiyonu tetiklendiğinde, hava aracının otomatik olarak geri uçuşması ve Kalkış Noktasına inmesi gerekir.

- 
-  • **Kalkış Noktası:** Hava aracı güçlü bir GNSS sinyali  26 aldığı sürece Kalkış Noktası kalkış sırasında kaydedilir. Kalkış Noktası kaydedildikten sonra DJI Fly bir sesli uyarı verecektir. Uçuş sırasında Kalkış Noktasını güncellemek gerekirse (örneğin bulunduğu yeri değiştirirseniz), DJI Fly uygulamasındaki **\*\*\* > Safety (Güvenlik)** sayfasından Kalkış Noktası manuel olarak güncellenebilir.
- 

RTH sırasında AR RTH rotası, kamera görünümünde görüntülenerek dönüş yolunu göstermeye ve uçuş güvenliğini sağlamanıza yardımcı olur. Kamera görünümü aynı zamanda AR Kalkış Noktasını da görüntüler. Hava Aracı, Kalkış Noktasının üzerindeki alana ulaştığında gimbal kamerası otomatik olarak aşağıya dönecektir. AR hava aracının gölgesi, hava aracı yere yaklaştığında kamera görünümünde görünecek ve hava aracının tercih ettiğiniz konuma daha doğru şekilde inmesini kontrol etmenize olanak tanıyacaktır. Varsayılan olarak kamera görünümünde AR Kalkış Noktası, AR RTH rotası ve AR hava aracı gölgesi görüntülenecektir. Ekran, **\*\*\* > Safety (Güvenlik) > AR Settings (AR Ayarları)** bölümünden değiştirilebilir.

- 
-  • AR RTH rotası yalnızca referans olarak kullanılır ve farklı senaryolarda gerçek uçuş rotasından sapabilir. RTH sırasında ekrandaki canlı görüntüye her zaman dikkat edin. Dikkatli uçurun.
- RTH sırasında hava aracı, kamerayı varsayılan olarak RTH rotasına doğrultmak için gimbal eğimini otomatik olarak ayarlayacaktır. Kamera yönünü ayarlamak için gimbal döner düğmesini kullanmak veya kamerayı yeniden konumlandırmak için uzaktan kumandadaki özelleştirilebilir düğmelere basmak, hava aracının gimbal eğimini otomatik olarak ayarlamasını engelleyecektir, bu da AR RTH rotasının görüntülenmesini engelleyebilir.
- 

## Bildirim

- 
-  • Konumlandırma sistemi anormal çalışıyorsa hava aracı normal bir şekilde Kalkış Noktasına geri dönmeyebilir. Arıza Korumalı RTH sırasında sistem anormal çalışıyorsa hava aracı ATTI moduna girip otomatik olarak iniş yapabilir.

- GNSS olmadığında su yüzeyleri, cam yüzeyli binalar veya yerden yüksekliğin 30 metreden fazla olduğu senaryolarda uçuş yapmayın. Konumlandırma sistemi anormal çalışıyorsa uçak ATTI moduna girecektir.
- Her uçuş öncesinde uygun bir RTH irtifası belirlenmesi önemlidir. DJI Fly uygulamasını başlatın ve RTH irtifasını ayarlayın.
- Hava aracı, RTH sırasında çevre koşullarının algılama sistemi için uygun olmaması durumunda engelleri algılayamaz.
- GEO bölgeleri RTH'yi etkileyebilir. GEO bölgelerinin yakınında uçmaktan kaçınin.
- Rüzgar hızı çok yüksek olduğu takdirde hava aracı Kalkış Noktasına dönemeyebilir. Dikkatli uçurun.
- RTH sırasında küçük veya ince nesnelere (ağaç dalları veya elektrik hatları gibi) ya da şeffaf nesnelere (su veya cam gibi) özellikle dikkat edin. Acil bir durumda RTH'den çıkın ve hava aracını manuel olarak kontrol edin.
- RTH sırasında maksimum irtifa mevcut irtifanın altına ayarlanırsa hava aracı önce maksimum irtifaya inecek ve ardından kalkış noktasına dönemeye devam edecektir.
- RTH sırasında RTH İrtifası değiştirilemez.
- Mevcut irtifa ile RTH irtifası arasında büyük bir fark varsa farklı irtifalardaki rüzgar hızı farklılıkları nedeniyle kullanılan pil gücü miktarı doğru hesaplanamaz. DJI Fly uygulamasındaki pil gücü bildirimlerine ve uyarı mesajlarına özellikle dikkat edin.
- RTH sırasında uzaktan kumanda sinyali normal olduğunda, ileri-geri çubuğu sadece uçuş hızını kontrol etmek için kullanılabilir. Yön ve yükseklik ve hava aracının sola veya sağa uçuşu kontrol edilemez. Hızlanmak için ileri geri çubuğunu sürekli olarak itmek pil gücü tüketim hızını artıracaktır. İleri-geri çubuğu tamamen aşağı itilirse hava aracı fren yaparak havada durur ve RTH'den çıkar. İleri-geri çubuğunu bıraktığınızda hava aracının kontrolünü geri kazanırsınız.
- Hava aracı İrtifa Bölgesine ulaştığında Kalkış Noktası, İrtifa Bölgesinin içinde ancak hava aracı İrtifa Bölgesinin dışındaysa hava aracı, ayarlanan RTH irtifasından daha düşük olabilen irtifa sınırının altına alçacaktır. Dikkatli uçurun.
- Ortam RTH'yi tamamlamak için çok karmaşıksa algılama sistemleri düzgün çalışıyor olsa bile hava aracı RTH'den çıkar.
- RTH otomatik iniş sırasında tetiklenemez.

## Tetikleme Yöntemi

### Kullanıcı aktif olarak RTH'yi tetikler

Uçuş sırasında, uzaktan kumandadaki RTH düğmesini basılı tutarak veya kamera görünümünün sol tarafındaki  ögesine dokunup ardından RTH simgesini basılı tutarak RTH'yi tetikleyebilirsiniz.

### Hava aracı pil seviyesi düşük

Uçuş sırasında pil seviyesi düşük olduğunda ve yalnızca Kalkış Noktasına dönmek için yeterli olduğunda DJI Fly sisteminde bir uyarı mesajı görüntülenecektir. RTH'yi onaylamak için dokunursanız veya geri sayım bitmeden herhangi bir işlem yapmazsanız hava aracı otomatik olarak düşük pil RTH'sini başlatacaktır.

Düşük pil RTH istemini iptal edip uçağı uçurmaya devam etmeniz durumunda mevcut pil seviyesi hava aracını ancak mevcut irtifasından alçalmasına yetecek kadar destekleyebiliyorsa hava aracı otomatik olarak iniş yapar.

Otomatik iniş iptal edilemez ancak ileri-geri çubuğunu ve döndürme çubuğunu hareket ettirerek hava aracını yatay olarak uçurabilirsiniz ve gaz çubuğunu hareket ettirerek hava aracının iniş hızını değiştirebilirsiniz. En kısa sürede iniş yapmak için hava aracını uygun bir irtifaya uçurun.



- Akıllı Uçuş Pili seviyesi çok düşük olduğu ve kalkış noktasına dönmek için yeterli güç olmadığı zaman hava aracını en kısa sürede indirin. Aksi takdirde pil gücü tamamen bittikten sonra hava aracı düşecektir.
- Otomatik iniş sırasında gaz çubuğunu yukarı doğru itmeye devam ETMEYİN. Aksi takdirde pil gücü tamamen bittikten sonra hava aracı düşecektir.

### Uzaktan kumanda sinyalinin kaybolması

Uzaktan kumanda sinyali kaybolduğunda, Sinyal Kaybı Eylemi RTH olarak ayarlanmışsa hava aracı otomatik olarak Arıza Durumunda RTH'yi başlatacaktır.

Hava aracı orijinal uçuş rotası boyunca 50 m geriye doğru uçar ve ardından RTH prosedürünü gerçekleştirir. Orijinal uçuş rotası boyunca geriye doğru uçarken sinyal yeniden sağlanırsa hava aracı doğrudan RTH prosedürünü gerçekleştirir.

## RTH Prosedürü

Gelişmiş RTH tetiklendikten sonra hava aracı fren yapar ve havada olduğu yerde durur.

- RTH mesafesi 50 m'den fazla ise RTH irtifasına yükselir ve Kalkış Noktasına geri uçar. Mevcut irtifa RTH irtifasından daha yüksekse hava aracı mevcut irtifada Kalkış Noktasına uçar. <sup>[1]</sup>

- RTH mesafesi 5 m'den daha uzak ama 50 m'den daha yakın ise hava aracı yönünü ayarlar ve düz bir şekilde mevcut irtifada kalkış noktasına uçar. <sup>[2]</sup>
- RTH mesafesi 5 m'den yakın mesafedeysen hava aracı hemen iniş yapar.

[1] İleri dönük 3D kızılötesi algılama sistemi önünde bir engel tespit edilirse hava aracı engelden kaçınmak için yükselecektir. Önündeki yol açıldığında tırmanmayı bırakır ve RTH'ye doğru devam eder. Engelin yüksekliği irtifa sınırını aşarsa hava aracı fren yapıp havada asılı kalır ve kontrolü ele elinize almanız gerekir.

[2] İleri dönük 3D kızılötesi algılama sistemi önünde bir engel tespit edilirse hava aracı fren yapıp havada asılı kalır ve kontrolü ele elinize almanız gerekir.

## 4.4 Otomatik İniş

Bazı durumlarda desteklenen iniş koruma fonksiyonuyla DJI Flip otomatik olarak iniş yapacaktır.



- Pil seviyesinin kritik derecede düşük olması nedeniyle DJI Flip cihazının sürekli olarak iniş yapmasını ENGELLEMEYİN. Aksi takdirde pil zarar görecektir veya DJI Flip düşecektir.

## Tetikleme Yöntemi

Aşağıdaki durumlarda DJI Flip otomatik olarak iniş yapacaktır:

- DJI Flip, RTH tetiklendikten sonra Kalkış Noktasının üzerine ulaştığında.
- DJI Flip cihazının pil seviyesi kritik derecede düşük olduğunda.
- Uçuş Kontrolü ve Mobil Uygulama Kontrolünde konumlandırma başarısız olduğunda veya DJI Flip çarpışma algıladığında ancak düşmediğinde.

## İniş Koruması

Otomatik iniş sırasında İniş Koruması etkinleşir

Belirli DJI Flip eylemleri şu şekildedir:

- Zeminin iniş için uygun olduğu tespit edilirse DJI Flip doğrudan iniş yapar.
- Zeminin iniş için uygun olmadığı tespit edilirse DJI Flip havada asılı kalır ve pilotun onayını bekler. Uçuş inişi gerçekleştirebilir veya DJI Flip cihazına manuel olarak iniş yaptırabilirsiniz.
- DJI Flip, zemin ortamının iniş için uygun olup olmadığını belirleyemezse DJI Flip belirli bir mesafeye indiğinde DJI Fly, iniş istemi görüntüler. İniş istemini onayladığınızda DJI

Flip cihazı iniş yapar. Ayrıca avuç inişi gerçekleştirebilir veya DJI Flip cihazına manuel olarak iniş yaptırabilirsiniz.



- İniş Koruması yalnızca iniş ortamının belirlenmesine yardımcı olur. Güvenliği sağlamak için iniş sırasında çevredeki ortama dikkat edin.
- Aşağıdaki durumlarda İniş Koruması kullanılamayabilir ve DJI Flip doğrudan uygun olmayan zemine inebilir:
  - Tek renkli, yansıtıcı veya az ışıklı yüzeyler, net dokusu olmayan geniş bir yüzey alanı ya da pürüzsüz seramik fayanslar, yeterli ışık almayan garaj zemini ve rüzgarda uçuşan çimenler gibi dinamik dokuya sahip yüzeyler üzerinde uçarken.
  - Büyük kayalar veya yükseltilmiş fayanslar gibi yansıtıcı ya da tek renkli yüzeyler benzeri net dokusu olmayan engellerin üzerinde uçarken.
  - Elektrik hatları ve ağaç dalları gibi küçük veya ince engellerin üzerinden uçarken.
  - Kesilmiş ve düz çalılar, düz ağaç tepeleri ve yarım küre şeklindeki zemin gibi düz zemine benzeyen yüzeyler üzerinde uçarken.
- Aşağıdaki durumlarda İniş Koruması yanlışlıkla tetiklenebilir ve DJI Flip iniş yapamaz. Avuç inişi gerçekleştirebilir veya DJI Flip cihazına manuel olarak iniş yaptırabilirsiniz.
  - Islak zemin ve su birikintilerinin olduğu alanlar gibi görüş sisteminin suyla karıştırılabileceği yüzeylerin üzerinden uçarken.
  - Düz yüzeyler üzerinde uçarken yakınlarda belirgin dokulu yüzeyler (eğik yüzeyler veya merdivenler) varsa.

## 4.5 Algılama Sistemi

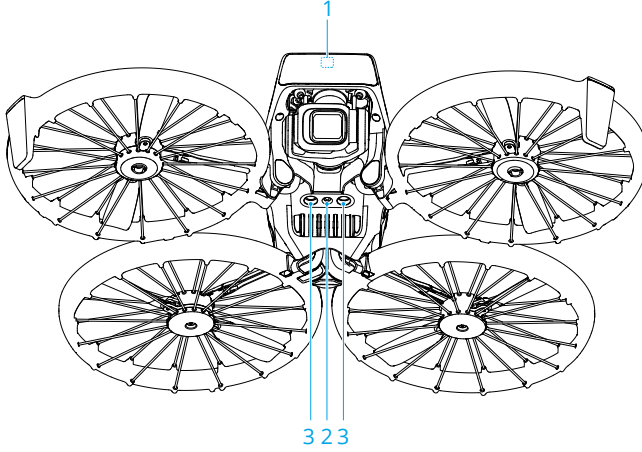

1. İleri Dönük 3D Kızılötesi Algılama Sistemi\*
2. Aşağı Görüş Sistemi
3. Aşağıya Dönük Kızılötesi Algılama Sistemi

\* 3D kızılötesi algılama sistemi, Sınıf 1 lazer ürünleri için insan göz güvenliği gerekliliklerini karşılamaktadır.

İleri dönük 3D kızılötesi algılama sistemi ön taraftaki engelleri algılayabilir. Hava aracı Normal veya Cine modundayken ve DJI Fly uygulamasındaki **Obstacle Avoidance Action (Engelden Kaçınma Eylemi)**, **Brake (Fren)** olarak ayarlandığında otomatik olarak etkinleşecektir. Aşağı görüş sisteminin konumlandırma işlevi, GNSS sinyalleri kullanılmadığında veya zayıf olduğunda devreye girer.

Engel algılama yalnızca hava aracı ileri doğru uçacak şekilde manuel olarak kontrol edilirken veya otomatik RTH sırasında kullanılabilir. Akıllı Uçuş Modları veya Akıllı Anlık Çekim kullanılırken engel algılama kullanılmaz.

## Bildirim



- ⚠ • Uçuş ortamına dikkat edin. Algılama sistemi yalnızca belirli senaryolar altında çalışır ve insan kontrolünün ve muhakemesinin yerini alamaz. Uçuş sırasında çevredeki ortama ve DJI Fly uygulamasındaki uyarılara daima dikkat edin, her zaman hava aracının kontrolünden sorumlu olduğunuzu unutmayın ve kontrolü sürdürün.

- GNSS yoksa aşağı görüş sistemi uçağın konumlandırılmasına yardımcı olur ve uçak 0,5 m ila 10 m irtifadayken en iyi şekilde çalışır. Uçağın irtifası 10 m'nin üzerindeyse görüş konumlandırma performansı etkilenebileceğinden ekstra dikkatli olmanız gerekir.
- Hava aracı su yakınında uçarken aşağı görüş sistemi düzgün şekilde çalışmayabilir. Bu yüzden hava aracı iniş yaparken aşağıdaki sudan aktif şekilde kaçınmayabilir. Uçuşun sürekli olarak kontrollü bir şekilde gerçekleştirilmesi, çevredeki ortam dikkate alınarak makul kararlar verilmesi ve aşağı görüş sistemine çok fazla güvenilmemesi tavsiye edilir.
- Görüş sistemi; kule vinçleri, yüksek voltajlı iletim kuleleri, yüksek voltajlı iletim hatları, kablolu askı köprüler ve asma köprüler gibi çerçeveler ile kablolardan oluşan büyük yapıları hassas şekilde tanımlayamaz.
- Görüş sistemi, desen farklılıkları net olmayan veya aydınlatmanın çok zayıf ya da çok güçlü olduğu yüzeylere yakındayken düzgün şekilde çalışmaz. Görüş sistemi, aşağıdaki durumlarda düzgün şekilde çalışmaz:
  - Tek renkli yüzeylerin yakınında uçarken (ör. tamamen siyah, beyaz, kırmızı veya yeşil).
  - Yansıtıcı özelliği yüksek yüzeylerin yakınında uçarken.
  - Su veya şeffaf yüzeylerin yakınında uçarken.
  - Hareketli yüzeyler veya nesnelerin yakınında uçarken.
  - Aydınlatmanın sık veya büyük ölçüde değiştiği bir alanda uçarken.
  - Aşırı karanlık (<15 lüks) veya aşırı parlak (>10.000 lüks) yüzeylerin yakınında uçarken.
  - Kızılötesi dalgaları güçlü biçimde yansıtan veya emen yüzeylerin (ör. aynalar) yakınında uçarken.
  - Desenleri veya dokusu net olmayan yüzeylerin yakınında uçarken.
  - Birbirinin aynı ve tekrarlayan desenlere veya dokulara sahip yüzeylerin yakınında uçarken (ör. aynı tasarıma sahip fayanslar).
  - Yüzeyleri küçük olan engellerin bulunduğu alanların yakınında uçarken (ör. ağaç dalları ve elektrik hatları).
- Sensörleri her zaman temiz tutun. Sensörleri ÇİZMEYİN veya KURCALAMAYIN. Hava aracını tozlu veya nemli ortamlarda KULLANMAYIN.
- Uzun süre saklanan görüş sistemi kameralarının kalibre edilmesi gerekebilir. DJI Fly uygulamasında bir komut mesajı görüntülenir ve kalibrasyon otomatik olarak gerçekleştirilir.
- Yağmurlu, sisli veya görüş mesafesi 100 m'den az olduğunda UÇMAYIN.
- Algılama sistemini ENGELLEMEYİN.

- Kalkıştan önce her defasında şunları kontrol edin:
  - Algılama sistemi camının üzerinde herhangi bir etiket veya herhangi başka bir nesne olmadığından emin olun.
  - Algılama sistemi camında kir, toz veya su varsa bunları temizlemek için yumuşak bir bez kullanın. Alkol içeren hiçbir temizlik malzemesini KULLANMAYIN.
  - Algılama sistemi camında herhangi bir hasar varsa DJI Destek birimi ile iletişime geçin.
- Hava aracı ileriye ivmelendiğinde, öne doğru eğilecektir. Hava aracı yere yakın uçacak şekilde manuel olarak kontrol edilirse ileriye dönük 3D kızılötesi algılama sistemi, aracın önündeki yere yakın engelleri algılayarak hava aracının otomatik olarak yavaşlamasına ve havada asılı kalmasına neden olabilir. Hava aracı, havada asılı dururken otomatik olarak düz bir konuma geri döner ve böylece yere yakın engeller artık algılanmayarak hava aracının ileri kumanda çubuğu girişine yanıt vermeye devam etmesi sağlanır. Yukarıdaki durum hava aracı standartlarına göre normal bir davranıştır.
- Uçağın kızılötesi algılama sisteminin performansı, ortamdaki kızılötesi ışık kaynaklarından parazitlerden etkilenebilir.

## 4.6 Pervaneler

Farklı yönlerde dönecek şekilde tasarlanmış iki tür pervane vardır. Hangi pervanelerin hangi motorlara takılması gerektiğini belirtmek için işaretler kullanılır. Talimatları izleyerek doğru pervaneleri doğru motorlara taktığınızdan emin olun.

Pervaneler	İşaretli	İşaretsiz
Çizim		
Montaj Konumu	İşaretli kolun motorlarına takın	İşaretsiz kolun motorlarına takın

## Uyarı

- ⚠ • Pervaneleri takmak için yalnızca hava aracının kutusundan çıkan tornavidayı kullandığınızdan emin olun. Başka tornavidaların kullanılması vidalara zarar verebilir.
- Vidaları sıkarken dik tuttuğunuzdan emin olun. Vidalar, montaj yüzeyine eğimli bir açıda olmamalıdır. Montaj tamamlandıktan sonra, vidaların aynı hizada olup

olmadıklarını kontrol edin ve anormal bir direnç olup olmadığını kontrol etmek için pervaneleri döndürün.

- Pervane kanatları keskindir. Kişisel yaralanmayı veya pervanenin hasar görmesini önlemek için dikkatli olun.
- Her uçuş öncesinde pervanelerin ve motorların sıkıca takıldığından emin olun. Her 30 saatlik uçuştan (yaklaşık 60 uçuş) sonra pervanelerin üzerindeki vidaların sıkı olup olmadığını kontrol edin.
- Tornavida yalnızca pervaneleri monte etmek için kullanılır. Tornavidayı hava aracını parçalarına ayırmak için KULLANMAYIN.
- Bir pervane kırılırsa ilgili motordaki iki pervaneyi ve vidaları çıkarıp kullanım dışı bırakın. Aynı paketten çıkan iki pervaneyi birlikte kullanın. Diğer paketlerdeki pervanelerle birlikte KULLANMAYIN.
- Yalnızca resmi DJI pervanelerini kullanın. Farklı pervane türlerini birlikte KULLANMAYIN.
- Pervaneler zamanla eskiyen bileşenlerdir. Gerekirse ek pervaneler satın alın.
- Her uçuştan önce pervanelerin iyi durumda olduğundan emin olun. Eskimiş, zedelenmiş veya kırık pervaneleri KULLANMAYIN. Üzerlerinde herhangi bir yabancı madde varsa pervaneleri yumuşak ve kuru bir bezle temizleyin.
- Yaralanmaları önlemek için dönen pervanelerden veya motorlardan uzak durun.
- Pervanelere zarar vermemek için, taşıma veya depolama sırasında hava aracını doğru şekilde yerleştirin. Pervaneleri SIKIŞTIRMAYIN veya BÜKMEYİN. Pervaneler hasar görürse uçuş performansı etkilenebilir.
- Motorların sıkı şekilde monte edildiğinden ve sorunsuz şekilde döndüğünden emin olun. Bir motor sıkışmışsa ve serbestçe dönemiyorsa hava aracını hemen indirin.
- Motorların yapısını asla DEĞİŞTİRMEYE KALKIŞMAYIN.
- Uçuş sonrasında sıcak olabilecekleri için motorlara asla DOKUNMAYIN ve elleri veya vücudun herhangi bir kısmını motorlarla asla TEMAS ETTİRMEYİN.
- Motorlardaki veya hava aracının gövdesindeki havalandırma deliklerini TIKAMAYIN.
- ESC'ler açıldığında seslerinin normal olduğundan emin olun.

## Pervanelerin Değiştirilmesi



Eğitim videosunu izlemek için aşağıdaki bağlantıya tıklamanız veya QR kodunu taramanız önerilir.



<https://www.dji.com/flip/video>

DJI Flip cihazının kapalı olduğundan emin olun.

1. Hava aracı paketinden çıkan tornavidayı kullanarak eski pervaneleri ve vidaları çıkarın.

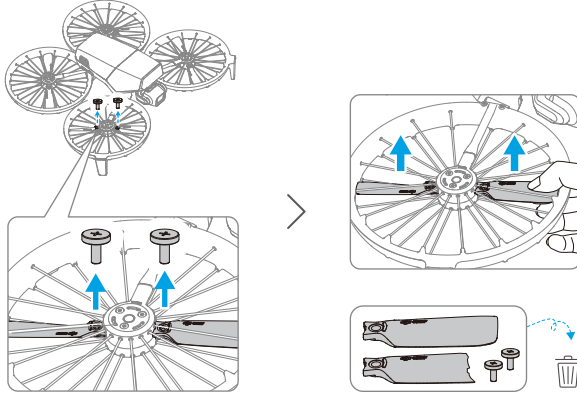

2. Pervanelerin ambalajları, karşılık gelen montaj konumlarını gösterecek şekilde A ve B olarak etiketlenmiştir. Pervane A üzerinde kabarık bir işaret varken Pervane B'de herhangi bir işaret bulunmamaktadır. Uygun pervane ve motorlar için şemayı referans alın.

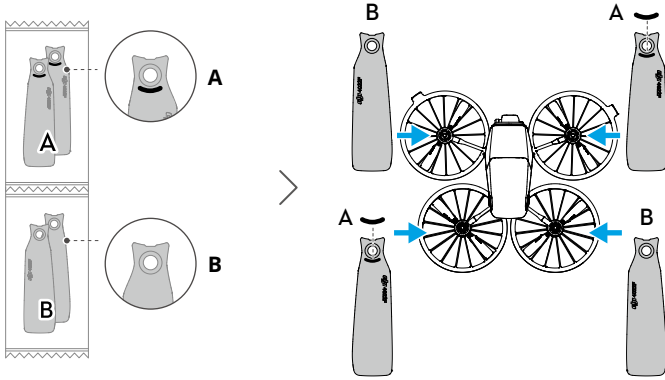

3. Montaj sırasında, pervanenin ucunu bir elinizle tutun ve DJI logosunun yukarı baktığından emin olun. Pervane korumasını yavaşça kaldırın ve pervaneyi alttaki boşluktan geçirin. Bu esnada, pervanenin vida deliğini motordaki çıkıntıyla hizalamaya yardımcı olması için diğer elinizdeki tornavidayı kullanın. Deliği hizaladıktan sonra, düzgün bir şekilde oturduğundan emin olmak için tornavida ile pervaneye birkaç kez bastırın. Vidayı tornavidanın üzerine yerleştirin ve ardından vidayı sıkın. Montajdan sonra, sağlam bir şekilde sabitlendiklerinden emin olmak için pervaneleri yavaşça yukarı doğru kaldırın!

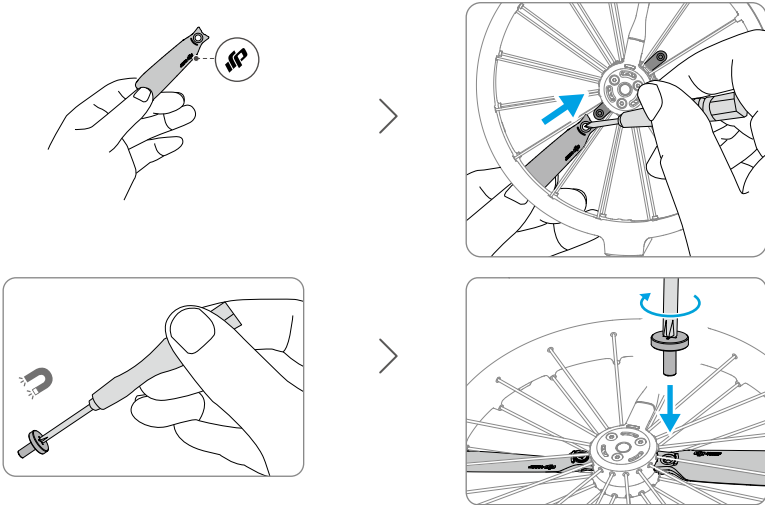

## 4.7 Akıllı Uçuş Pili

### Bildirim

- ⚠ • Pili kullanmadan önce bu kılavuzdaki *Güvenlik Yönergeleri* bölümü ile pil etiketlerinde bulunan talimatları okuyun ve bu talimatlara harfiyen uyun. Tüm operasyon ve kullanım sorumluluğu tamamen size aittir.
1. Akıllı Uçuş Pili çok sıcak olabileceği için, uçuştan hemen sonra ŞARJ ETMEYİN. Tekrar şarj etmeden önce pilin izin verilen şarj sıcaklığına kadar soğumasını bekleyin.
  2. Hasarı önlemek için, pil ancak pil sıcaklığı 5 °C ile 40 °C (41 °F ile 104 °F) arasında olduğu zaman şarj olur. İdeal şarj sıcaklığı 22 °C ila 28 °C'dir (71,6 °F ila 82,4 °F). İdeal sıcaklık aralığında şarj etmek pil ömrünü uzatabilir. Şarj sırasında pil sıcaklığı 55 °C'yi (131 °F) aşarsa şarj işlemi otomatik olarak durur.
  3. Düşük Sıcaklık Bildirimi:
    - Piller -10 °C'nin (14 °F) altındaki çok düşük sıcaklıklarda kullanılamaz.
    - -10 °C ila 5 °C (14 °F ila 41 °F) arasındaki düşük sıcaklıklarda uçuş sırasında pil kapasitesi önemli ölçüde azalır. Kalkış öncesinde pilin tam olarak şarj edildiğinden emin olun. Kalkıştan sonra pili ısıtmak için hava aracını bir süre havada tutun.
    - Düşük sıcaklıktaki ortamlarda uçarken, kalkıştan önce pilin en az 10 °C'ye (50 °F) kadar ısıtılması önerilir. Pili ısıtmak için ideal sıcaklık 20 °C'nin (68 °F) üzeridir.
    - Düşük sıcaklık koşullarında pil kapasitesinin azalması, hava aracının rüzgar hızı direnci performansını düşürür. Dikkatli uçurun.
    - Sıcaklığın düşük olduğu koşullarda yüksek bir irtifada uçarken ekstra dikkat edin.
  4. Tam şarjlı bir pil, belirli bir süre kullanılmadığında otomatik olarak deşarj olur. Deşarj süreci boyunca pilden hafif bir ısı yayılması normaldir.
  5. Pil sağlığını korumak için pili en az üç ayda bir tamamen şarj edin. Pil uzun süre kullanılmazsa pil performansı etkilenebilir, hatta bu durum kalıcı pil hasarına yol açabilir. Bir pil üç ay veya daha uzun süre şarj edilmemiş ya da deşarj olmamışsa pil artık garanti kapsamında olmayacaktır.
  6. Pilleri taşıırken güvenlik nedeniyle düşük güç seviyesinde tutun. Pillerin taşınmadan önce %30'a veya daha düşük seviyeye kadar deşarj edilmesi önerilir.

## Bataryanın Takılması/Çıkarılması

### Kurulum

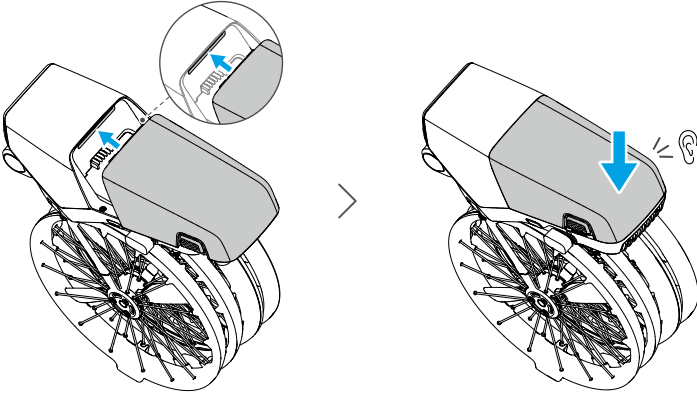

### Çıkarma

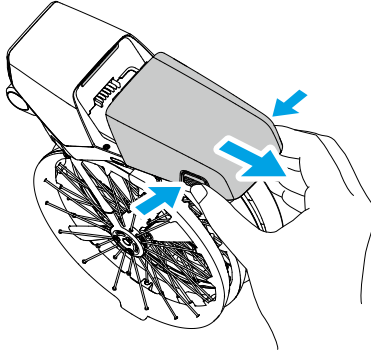

- Hava aracı çalışırken pili **TAKMAYIN** veya **ÇIKARMAYIN**.
- Pilin sağlam bir şekilde takıldığından ve tık sesi çıkararak yerine oturduğundan emin olun. Pilin sağlam bir şekilde monte edilmediği durumlarda hava aracını çalıştırmayın, aksi takdirde pil ile hava aracı arasında temas zayıflayabilir ve tehlikeli durumlar ortaya çıkabilir.

## Pil Kullanımı

### Pil Seviyesinin Kontrol Edilmesi

Mevcut pil seviyesini görmek için güç düğmesine bir kez basın.

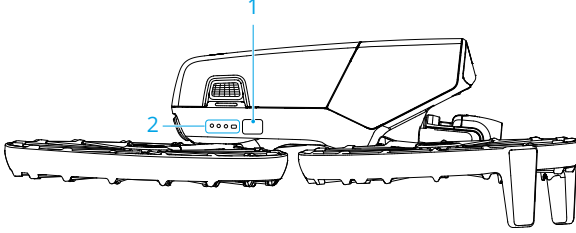

1. Güç Düğmesi

2. Pil Seviyesi LED'leri

Pil seviyesi LED'leri, şarj ve deşarj sırasında pilin güç seviyesini gösterir. LED'lerin durumları aşağıda tanımlanmıştır:

- LED yanıyor
- ☀ LED yanıp sönüyor
- LED kapalı

Yanıp Sönme Şekli	Pil Seviyesi
☐ ● ● ● ●	%88-100
☐ ● ● ☀	%76-87
☐ ● ● ○	%63-75
☐ ● ☀ ○	%51-62
☐ ● ○ ○	%38-50
☐ ● ☀ ○ ○	%26-37
☐ ○ ○ ○	%13-25
☀ ○ ○ ○	%0-12

Aşağıdaki resimde gösterilen iki LED'in aynı anda yanıp sönmesi, pilin arızalı olduğunu gösterir. Pili hava aracından çıkarın, tekrar takın ve güvenli bir şekilde monte edildiğinden emin olun.

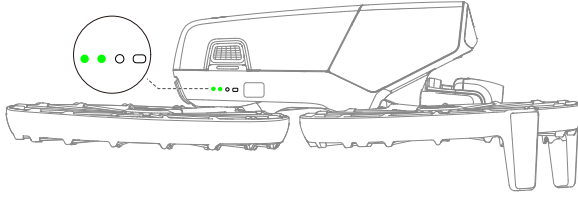

## Pilin Şarj Edilmesi

Her kullanımdan önce pili tam olarak şarj edin. DJI tarafından sağlanan şarj cihazlarını veya USB PD hızlı şarj protokolünü destekleyen diğer şarj cihazlarını kullanmanız önerilir.

## Bir Şarj Cihazının Kullanılması

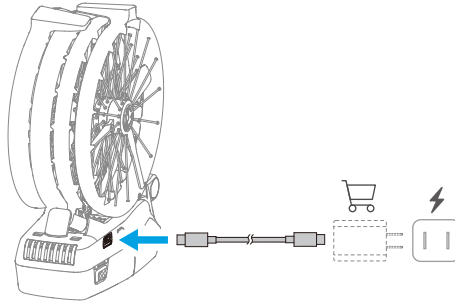

- ⚠ • Hava aracı açıkta pil şarj edilemez.

Aşağıdaki tabloda şarj esnasındaki pil seviyesi gösterilmiştir.

Yanıp Sönme Şekli	Pil Seviyesi
	%0-50
	%51-75
	%76-99
	%100

- 💡 • Pil seviyesi LED'lerinin yanıp sönme sıklığı, kullanılan USB şarj cihazına bağlı olarak değişir. Şarj etme hızı yüksekse pil seviyesi LED'leri hızlı şekilde yanıp söner.

- Aynı anda yanıp sönen dört LED, pilin hasar gördüğünü belirtir.

## Şarj Merkezinin Kullanımı



Eğitim videosunu izlemek için aşağıdaki bağlantıya tıklamanız veya QR kodunu taramanız önerilir.



<https://www.dji.com/flip/video>



- Ortamdaki sıcaklık şarj hızını etkiler. İyi havalandırılmış 25 °C (77 °F) sıcaklıktaki bir ortamda daha hızlı şarj olacaktır.
- Şarj merkezi sadece belirli bir Akıllı Uçuş Pili modeli ile uyumludur. Şarj merkezini diğer pil modelleri ile KULLANMAYIN.
- Şarj merkezini kullanım sırasında düz ve dengeli bir yüzeye yerleştirin. Yangın tehlikelerini önlemek için cihazın uygun şekilde yalıtıldığından emin olun.
- Pil bağlantı noktalarındaki metal terminallere DOKUNMAYIN.
- Fark edilebilir bir kalıntı varsa metal terminalleri temiz ve kuru bir bezle temizleyin.

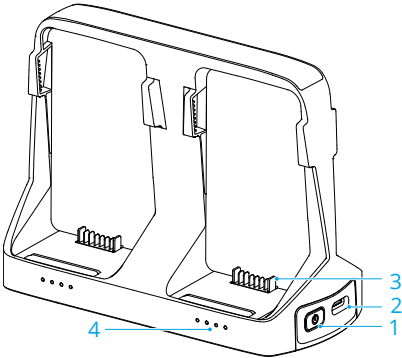

1. İşlev Düğmesi
2. USB-C Konektörü
3. Pil Bağlantı Noktası
4. Durum LED'leri

## Nasıl Şarj Edilir?

### Kurulum

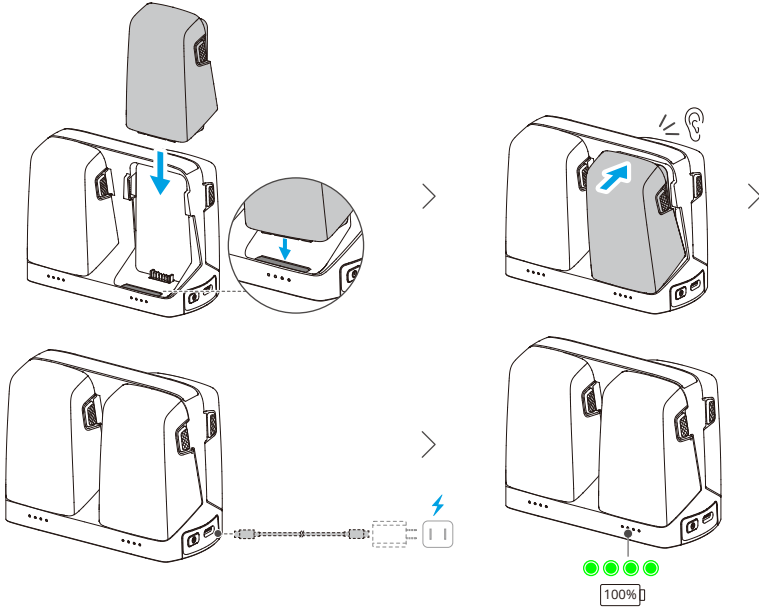

Birden fazla pili şarj etmek için farklı güç değerlerine sahip şarj cihazları kullanıldığında, şarj sırası değişecektir. Ayrıntılar için aşağıdaki tabloya bakın.

Şarj Cihazı Gücü <65W

En yüksek pil seviyesinden en düşük pil seviyesine doğru şarj olur.

Şarj Cihazı Gücü ≥65W

**İki pili aynı anda şarj eder:** Önce ikinci en yüksek pil seviyesine sahip pili en yüksek şarjlı pil seviyesiyle eşleşene kadar şarj eder, ardından her iki pili birlikte tamamen şarj eder.

### Çıkarma

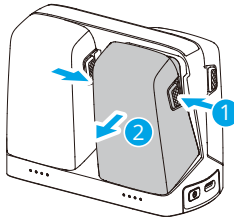

## Şarj Merkezinin Güç Bankası Olarak Kullanılması

1. Şarj merkezine bir veya daha fazla pil takın. Akıllı telefon veya uzaktan kumanda gibi harici bir cihazı şarj merkezinin USB-C bağlantı noktasına takıp işlev düğmesine üç saniye boyunca basılı tutun.
2. En düşük şarj seviyesine sahip pilden başlayıp, en yüksek şarj seviyesine sahip pile sırasıyla ilerlenip harici cihaza güç sağlanacaktır. Harici cihazı şarj etmeyi durdurmak için harici cihazın şarj merkeziyle bağlantısını kesin.

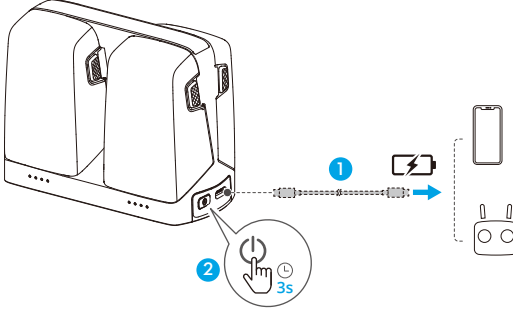

⚠ • Bir pilin kalan şarjı %7'den düşükse pil harici cihazı şarj edemez.

## Güç Biriktirme

1. Akıllı Uçuş Pillerini şarj merkezine yerleştirin, şarj seviyesi en düşük olan pilden en yüksek olan pile güç aktarmak için işlev düğmesine basın ve basılı tutun. Düşük şarj seviyesine sahip pillerin durum LED'leri mevcut şarj seviyesini gösterirken, yüksek şarj seviyesine sahip pilin durum LED'leri sırayla yanıp sönecektir.
2. Güç biriktirme işlemini durdurmak için işlev düğmesine tekrar basılı tutun. Güç biriktirmeyi durdurduktan sonra, pillerin güç seviyesini kontrol etmek için işlev düğmesine basın.

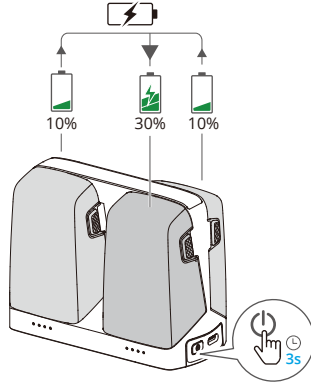

- ⚠ • Güç biriktirme aşağıdaki durumlarda otomatik olarak durur:
- Gücü alan pil tamamen şarj olmuştur veya gücü veren pilin seviyesi %10'ten düşüktür.
  - Güç biriktirme sırasında şarj merkezine bir şarj cihazı veya harici cihaz bağlanmıştır ya da şarj merkezine herhangi bir pil takılmış veya şarj merkezinden çıkarılmıştır.
  - Anormal pil sıcaklığı nedeniyle güç biriktirme 15 dakikadan uzun süre kesintiye uğramıştır.
  - Güç biriktirme sonrasında, deşarjı önlemek için en düşük güç seviyesindeki pili mümkün olan en kısa sürede şarj edin.

## Durum LED'leri Açıklamaları

Şarj merkezindeki pil bağlantı noktaları; pillerin şarj durumunu, seviyesini ve arıza durumunu gösterebilen durum LED'lerine sahiptir. Pil seviyesi ve pil anormalliği ile ilgili gösterilen LED durumu hava aracındakiyle aynıdır.

### Şarj Durumu

Yanıp Sönme Şekli	Açıklamalar
Bir dizideki durum LED'leri sırayla ve hızlı bir şekilde yanıp sönüyor	İlgili bağlantı noktasındaki pil, USB PD şarj cihazı kullanılarak şarj edilmektedir.
Bir dizideki durum LED'leri sırayla yavaş bir şekilde yanıp sönüyor	İlgili bağlantı noktasındaki pil, normal şarj cihazı kullanılarak şarj edilmektedir.

Yanıp Sönme Şekli	Açıklamalar
Bir dizideki durum LED'leri sabit bir şekilde yanıyor	İlgili bağlantı noktasındaki pil tamamen şarj olmuştur.
Tüm durum LED'leri sırayla yanıp sönüyor	Pil takılı değildir.

## Pil Koruma Mekanizmaları

Pil seviyesi LED'leri, anormal şarj koşullarında tetiklenen pil koruma bildirimleri gösterebilir.

LED'ler	Yanıp Sönme Şekli	Durum
	LED2 saniyede iki kez yanıp sönüyor	Aşırı akım algılandı
	LED2 saniyede üç kez yanıp sönüyor	Kısa devre algılandı
	LED3 saniyede iki kez yanıp sönüyor	Aşırı şarj algılandı
	LED3 saniyede üç kez yanıp sönüyor	Aşırı voltajlı şarj cihazı algılandı
	LED4 saniyede iki kez yanıp sönüyor	Şarj sıcaklığı çok düşük
	LED4 saniyede üç kez yanıp sönüyor	Şarj sıcaklığı çok yüksek

Bu pil koruma mekanizmalarından herhangi birisi etkinleşirse şarj işlemine devam etmek için şarj cihazının çıkarılıp tekrar takılması gerekir. Şarj sıcaklığı anormale normale dönmesini bekleyin. Pil, şarj cihazını tekrar çıkarıp takmaya gerek kalmadan otomatik olarak şarj işlemine devam edecektir.

## 4.8 Gimbal ve Kamera

### Gimbal Bildirimi

- ⚠️ Havalanmadan önce gimbalın üzerinde etiket veya nesne bulunmamasına dikkat edin. Hava aracı çalıştıktan sonra gimbala DOKUNMAYIN veya VURMAYIN. Gimbalı korumak için hava aracını açık ve düz bir zemine yerleştirin.
- Hava aracını çalıştırmadan önce gimbal koruyucusunu çıkarın. Hava aracı kullanılmadığında gimbal koruyucu kapağını takın.
- Gimbaldaki hassas parçalar bir çarpışmayla veya darbeye hasar görebilir, bu da gimbalın anormal şekilde çalışmasına neden olabilir.
- Gimbal üzerine, özellikle gimbal motorlarına toz veya kum gelmesinden kaçınin.

- Hava aracı düz olmayan bir zeminin veya çimenlerin üzerine getirildiği ve bu nedenle gimbal hareketleri engellendiği takdirde ya da gimbal çarpışma gibi aşırı bir dış kuvvete maruz kaldığı zaman gimbal motoru koruma moduna girebilir. Gimbalın normale dönmesini bekleyin veya cihazı yeniden başlatın.
- Hava aracına güç verildikten sonra gimbala dış kuvvet UYGULAMAYIN.
- Gimbalın anormal işlev göstermesine neden olabileceği veya kalıcı motor hasarına bile yol açabileceği için gimbala resmi aksesuarlardan başka herhangi bir ekstra yük EKLEMİYİN.
- Yoğun siste veya bulutların içinde uçmak, gimbalı ıslatarak geçici arızaya yol açabilir. Gimbal kurduğunda tüm işlevselliğini geri kazanır.
- Şiddetli rüzgar estiğinde kayıt sırasında gimbal titreyebilir.
- Uçuş sırasında gimbalın eğim açısı büyüksse ve hava aracı hızlanma veya yavaşlama nedeniyle öne doğru eğilirse gimbal, limit koruma moduna girecek ve açığı otomatik olarak aşağıya doğru ayarlayacaktır.
- Hava aracı açıldıktan sonra uzun süre düz bir şekilde yerleştirilmezse veya önemli ölçüde sarsılırsa gimbal çalışmayı durdurabilir ve koruma moduna girebilir. Bu durumda hava aracını düz bir yere koyup düzelmesini bekleyin.
- Gimbal aşağı bakarken uçuş sırasında güçlü rüzgarlarla karşılaşılırsanız uçağın gövdesi canlı görüntünün kenarında görünebilir.

## Gimbal Çalışma Modları

İki gimbal çalışma modu mevcuttur. \*\*\* > **Control (Kontrol)** sekmesinden farklı çalışma modları arasında geçiş yapabilirsiniz.

**Follow Mode (Takip Modu):** Gimbalın eğim açısı, yatay düzleme bağlı olarak sabit kalacaktır. Bu mod sabit görüntüler çekmek için uygundur.

**FPV Mode (Birinci Şahıs Görüşü Modu):** Hava aracı ileriye doğru uçarken gimbal, birinci şahıs gözünden bir uçuş deneyimi sunmak için dönen hava aracının hareketleriyle senkronize bir şekilde döner.

## Gimbal Açısı

Gimbal eğimini kontrol etmek için uzaktan kumanda üzerindeki gimbal döner düğmesini kullanın. Alternatif bir kontrol yöntemi olarak bunu DJI Fly uygulamasındaki kamera görünümünden de yapabilirsiniz. Gimbal ayar çubuğu görünene kadar ekrana bastırın ve basılı tutun. Gimbalın açısını kontrol etmek için çubuğu sürükleyin.

## Kamera Bildirimi

- ⚠️ • Sensörün hasar görmemesi için kamera merceğini lazer gösterisi gibi lazer ışınlarının olduğu ortamlara veya açık havada doğrudan gelen güneş ışığı gibi yoğun ışık kaynaklarına uzun süre boyunca MARUZ BIRAKMAYIN.
- Kullanım ve saklama ortamındaki sıcaklık ile nem oranının kamera için uygun olduğundan emin olun.
- Lensin hasar görmesini veya yetersiz görüntü kalitesini önlemek için lensi temizlerken bir lens temizleyicisi kullanın.
- Oluşan ısı cihaza zarar verebileceği veya yaralanmaya neden olabileceği için, kamera üzerindeki havalandırma deliklerini TIKAMAYIN.
- Kameralar aşağıdaki durumlarda doğru şekilde odaklanmayabilir:
  - Uzaktaki karanlık nesnelerin fotoğraflarını veya videolarını çekerken.
  - Aynı desenleri ve dokuları tekrarlayan veya net desenlere ya da dokulara sahip olmayan nesnelerin fotoğraflarını veya videolarını çekerken.
  - Parlak ya da yansıtıcı nesnelerin (sokak aydınlatması ve cam gibi) fotoğraflarını veya videolarını çekerken.
  - Yanıp sönen nesnelerin fotoğraflarını veya videolarını çekerken.
  - Hızlı hareket eden nesnelerin fotoğraflarını veya videolarını çekerken.
  - Hava aracı/gimbal hızlı hareket ederken.
  - Odak aralığında farklı mesafelerde bulunan nesnelerin fotoğraflarını veya videolarını çekerken.
  - Çerçevenin merkezinde olmayan yakındaki nesnelerin fotoğraflarını ve videolarını çekme.

## 4.9 Fotoğraf ile Videoların Saklanması ve Dışa Aktarılması

### Saklama

Fotoğraf ve videolarınızı depolamak için hava aracı ile bir microSD kart kullanabilirsiniz. Önerilen microSD kartlar hakkında daha fazla bilgi almak için Teknik Özellikler kısmına bakın.

MicroSD kart yoksa fotoğraflar ve videolar hava aracının dahili belleğine de kaydedilebilir.

## Dışa Aktarma

- Çekimleri bir mobil cihaza aktarmak için QuickTransfer'i kullanın.
- Hava aracını bir veri kablosu kullanarak bir bilgisayara bağlayın, hava aracının dâhili depolama alanındaki veya hava aracına takılmış microSD karttaki görüntüleri aktarın. Dışa aktarma işlemi sırasında hava aracına güç verilmesi gerekmez.
- microSD kartı hava aracından çıkarıp bir kart okuyucuya takın ve microSD karttaki çekimleri kart okuyucu üzerinden dışa aktarın.



- Kullanım esnasında SD kart yuvası ile microSD kartın temiz olduğundan ve üzerinde yabancı bir cisim bulunmadığından emin olun.
- Fotoğraf veya video çekerken microSD kartı hava aracından ÇIKARMAYIN. Aksi takdirde, microSD kart hasar görebilir.
- Kamera ayarlarının doğru şekilde yapılandırıldığından emin olmak için kullanmadan önce kontrol edin.
- Önemli fotoğraflar veya videolar çekmeden önce, kameranın düzgün çalışıp çalışmadığını test etmek için birkaç fotoğraf çekin.
- Hava aracını doğru şekilde kapattığınızdan emin olun. Aksi takdirde, kamera parametreleri kaydedilmeyecektir, ayrıca kaydedilen görüntüler veya videolar etkilenebilir. DJI, makine tarafından okunamayacak şekilde kaydedilmiş resim ve videoların neden olduğu herhangi bir kayıptan sorumlu değildir.

## 4.10 QuickTransfer

DJI Flip, Wi-Fi aracılığıyla doğrudan bir akıllı telefona bağlanabilir ve bu sayede DJI Flip cihazındaki fotoğraflar ve videoları akıllı telefona indirebilirsiniz.

Mobil Uygulama Kontrolü'nde akıllı telefon DJI Flip cihazına bağlandıktan sonra Albüm görünümüne giderek QuickTransfer moduna girin.

DJI Flip akıllı telefona bağlı olmadığında, DJI Fly uygulamasının başlangıç ekranındaki QuickTransfer veya Wi-Fi Cihazları kartına dokunarak QuickTransfer moduna girebilirsiniz. Akıllı telefonunuzda DJI Fly Albümüne gidip sağ üst köşedeki  simgesine dokunarak QuickTransfer moduna da girebilirsiniz.

Akıllı telefonu DJI Flip cihazına ilk kez bağlanırken onaylamak için DJI Flip cihazının güç düğmesini iki saniye boyunca basılı tutmanız gerekir.



- Maksimum indirme hızına yalnızca, 5,8 GHz frekans bandını ve Wi-Fi bağlantısını destekleyen cihazlar kullanırken ve parazit ve engel bulunmayan bir ortamda yasaların ve yönetmeliklerin 5,8 GHz frekansa izin verdiği ülkelerde ve

bölgelerde erişilebilir. Yerel yönetmelikler (Japonya'da olduğu gibi) 5,8 GHz frekansa izin vermiyorsa veya mobil cihazınız 5,8 GHz frekans bandını desteklemiyorsa ya da ortamda şiddetli parazit bulunuyorsa QuickTransfer, 2,4 GHz frekans bandını kullanacak ve maksimum indirme hızı 6 MB/sn olacaktır.

- QuickTransfer'i kullanırken, bağlanmak için mobil cihazın ayarlar sayfasında Wi-Fi şifresini girmeniz gerekmez. DJI Fly uygulamasını başlatın, cihaza bağlamak için bir istem görüntülenecektir.
  - QuickTransfer'i parazit bulunmayan engelsiz bir ortamda kullanın ve kablosuz yönlendiriciler, Bluetooth hoparlörler veya kulaklıklar gibi parazit kaynaklarından uzak durun.
-

# Uzaktan Kumanda

---

## 5 Uzaktan Kumanda

### 5.1 DJI RC 2

#### İşlemler

#### Açma/Kapatma

Mevcut pil seviyesini görmek için güç düğmesine bir kez basın.

Uzaktan kumandayı açmak ve kapatmak için güç tuşuna basın ve sonra tekrar basılı tutun.

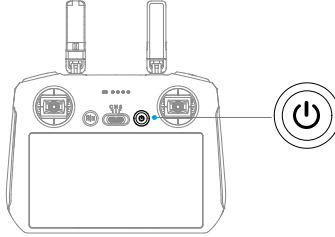

#### Pilin Şarj Edilmesi

Uzaktan kumandadaki USB-C bağlantı noktasına bir şarj cihazı bağlayın.

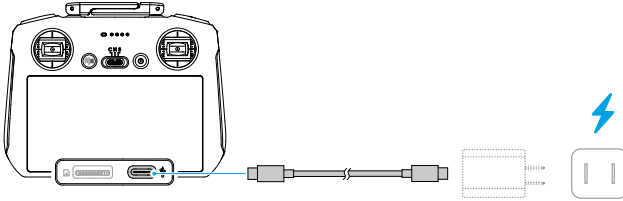

- ⚠ • Uzaktan kumandayı her uçuş öncesinde tamamen şarj edin. Uzaktan kumanda, pil seviyesi düşük olduğunda sesli uyarı verir.
- Pilin sağlığını korumak için pili en az üç ayda bir tamamen şarj edin.

## Gimbal ve Kameranın Kontrol Edilmesi

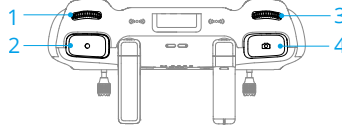

- Gimbal Döner Düğmesi:** Gimbal eğimini kontrol eder.
- Kayıt Düğmesi:** Kayıt başlatmak veya durdurmak için bir kez basın.
- Kamera Kontrol Döner Düğmesi:** Yaklaştırmayı varsayılan olarak ayarlamak için kullanılır. Kadran işlevi, odak uzaklığını, EV'yi, deklanşör hızını ve ISO'yu ayarlamak için ayarlanabilir.
- Odaklama/Deklanşör Düğmesi:** Otomatik odaklama için yarım basın, ardından fotoğraf çekmek için sonuna kadar basın.

## Uçuş Modu Anahtarı

İstenen uçuş modunu seçmek için değiştirme anahtarını kaydırın.

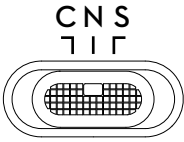

Konum	Uçuş Modu
S	Sport Modu
N	Normal Mod
C	Cine Modu

## Uçuş Duraklatma/RTH Düğmesi

Hava aracının fren yapması ve olduğu yerde havada durması için bir kez basın.

Uzaktan kumandadan bip sesi gelene ve RTH başlatılana kadar düğmeye basılı tutun.

Hava aracı, en son kaydedilen Kalkış Noktasına geri dönecektir. RTH'yi iptal etmek ve hava aracını tekrar kontrol altına almak için bu düğmeye tekrar basın.

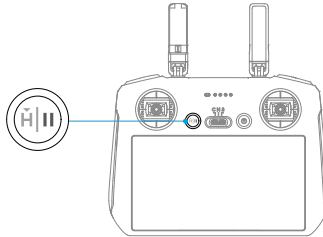

## Özelleştirilebilir Düğmeler

Düğme işlevini görüntülemek ve ayarlamak için DJI Fly kamera görünümüne gidin ve \*\*\* > Control (Kontrol) > Button Customization (Düğme Özelleştirme) adımlarını takip edin.

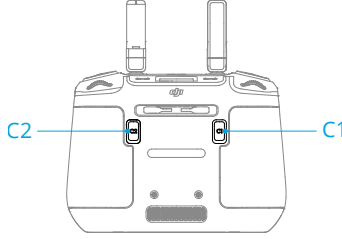

## Uzaktan Kumanda LED'leri

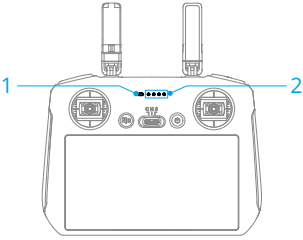

1. Durum LED'i
2. Pil Seviyesi LED'leri

## Durum LED'i

Yanıp Sönme Şekli	Açıklamalar
— Sabit kırmızı	Hava aracı bağlantısı kesildi.
Yanıp sönen kırmızı	Hava aracının pil seviyesi düşük.
Sabit yeşil	Hava aracına bağlandı.
Yanıp sönen mavi ışık	Uzaktan kumanda bir hava aracına bağlanıyor.
Sabit sarı	Aygıt yazılımı güncellemesi başarısız.
Sabit mavi	Aygıt yazılımı güncellemesi başarılı.
Yanıp sönen sarı	Uzaktan kumandanın pil seviyesi düşük.
Yanıp sönen deniz mavisi	Kumanda çubukları ortada değil.

## Pil Seviyesi LED'leri

Yanıp Sönme Şekli	Pil Seviyesi
	%76-100
	%51-75
	%26-50
	%0-25

## Uzaktan Kumanda Uyarısı

Bir hata veya uyarı olduğunda uzaktan kumanda bip sesi çıkarır. Dokunmatik ekranda veya DJI Fly uygulamasında komut istemleri görüldüğünde dikkatli olun.

Tüm uyarıları devre dışı bırakmak için ekranı yukarıdan aşağı kaydırın ve Sessiz ögesini seçin veya bazı uyarıları devre dışı bırakmak için ses çubuğunu 0'a doğru kaydırın.

RTH sırasında uzaktan kumanda bir uyarı sesi çıkarır ve bu uyarı iptal edilemez. Uzaktan kumandanın pil seviyesi düşük olduğunda, uzaktan kumanda bir sesli uyarı verir. Düşük pil seviyesi uyarısı, güç düğmesine basılarak iptal edilebilir. Pil seviyesi kritik derecede düşük olduğunda bu uyarı iptal edilemez.

Uzaktan kumanda açıkken bir süre kullanılmazsa ancak hava aracına bağlı değilse bir uyarı verilecektir. Uyarı durduktan sonra kumanda otomatik olarak kapanır. Uyarıyı iptal etmek için kumanda çubuklarını hareket ettirin veya herhangi bir düğmeye basın.

## Optimum İletim Bölgesi

Antenler hava aracına göre aşağıda gösterilen şekilde konumlandırıldığı zaman hava aracı ile uzaktan kumanda arasındaki sinyal en güvenilir durumda olur. Sinyal zayıfsa, uzaktan kumandanın yönünü ayarlayın veya uçağı uzaktan kumandaya daha yakın uçurun.

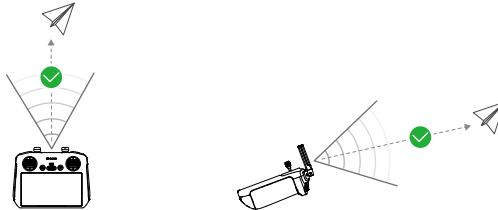

- Uzaktan kumanda ile aynı frekansta çalışan diğer kablosuz cihazları KULLANMAYIN. Aksi takdirde, uzaktan kumandada parazit sorunu yaşanır.

- Uçuş sırasında iletim sinyali zayıfsa DJI Fly uygulamasında bir uyarı görüntülenir. Hava aracının optimum iletim menziline olmasını sağlamak için uzaktan kumanda yönünü davranış gösterge ekranına göre ayarlayın.

## Uzaktan Kumandanın Bağlanması

Uzaktan kumanda, hava aracıyla birlikte satın alındığında zaten hava aracına bağlı olarak gelir. Aksi takdirde, hava aracını etkinleştirme sonrasında uzaktan kumanda ile bağlamak için aşağıdaki adımları izleyin.

1. Hava aracını ve uzaktan kumandayı çalıştırın.
2. DJI Fly uygulamasını başlatın.
3. Kamera görünümündeyken \*\*\* > **Control (Kontrol)** > **Re-pair to Aircraft (Hava Aracını Yeniden Eşleştir)** adımlarını takip edin. Bağlama sırasında, uzaktan kumandanın durum LED'i mavi yanıp söner ve uzaktan kumanda bip sesi çıkarır.
4. Hava aracının güç düğmesine basın ve dört saniyeden uzun süre basılı tutun. Hava aracı bip sesi çıkarır ve pil seviyesi LED'leri bağlantıya hazır olduğunu belirtmek için sırayla yanıp söner. Uzaktan kumanda iki kez bip sesi çıkarır ve durum LED'i bağlantının başarılı olduğunu göstermek için sabit yeşile döner.



- Bağlantı işlemi sırasında uzaktan kumandanın hava aracına en fazla 0,5 m mesafede olduğundan emin olun.
- Aynı hava aracına yeni bir uzaktan kumanda bağlandığı takdirde, uzaktan kumandanın hava aracı bağlantısı otomatik olarak kesilir.

## Dokunmatik Ekranın Çalıştırılması



- Dokunmatik ekranın su geçirmez olmadığını unutmayın. Dikkatli çalıştırın.

### Ekran Hareketleri

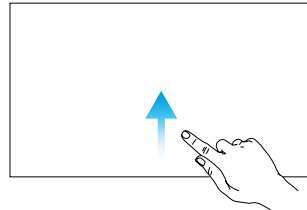
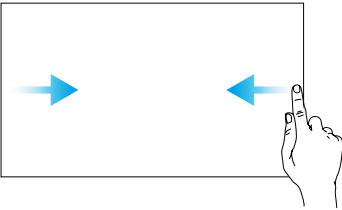

**Geri:** Önceki ekrana dönmek için sol veya sağ taraftan ekranın ortasına doğru kaydırın.

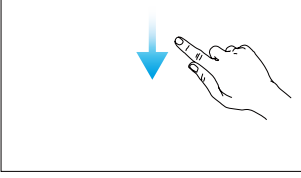

**Durum çubuğunu açma:** DJI Fly uygulamasındayken durum çubuğunu açmak için ekranın üst kısmından aşağıya doğru kaydırın.

Durum çubuğu; saat, Wi-Fi sinyali, uzaktan kumandanın pil seviyesi vb. bilgileri gösterir.

**DJI Fly uygulamasına geri dönme:** DJI Fly uygulamasına dönmek için ekranın alt kısmından yukarıya doğru kaydırın.

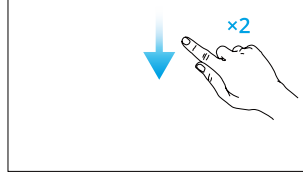

**Hızlı Ayarları Açma:** DJI Fly uygulamasındayken Hızlı Ayarları açmak için ekranın üst kısmından aşağıya doğru iki kez kaydırın.

## 5.2 DJI RC-N3

### İşlemler

#### Açma/Kapatma

Mevcut pil seviyesini görmek için güç düğmesine bir kez basın.

Uzaktan kumandayı açmak ve kapatmak için güç tuşuna basın ve sonra tekrar basılı tutun.

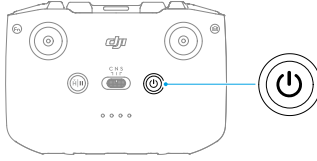

#### Pilin Şarj Edilmesi

Uzaktan kumandadaki USB-C bağlantı noktasına bir şarj cihazı bağlayın.

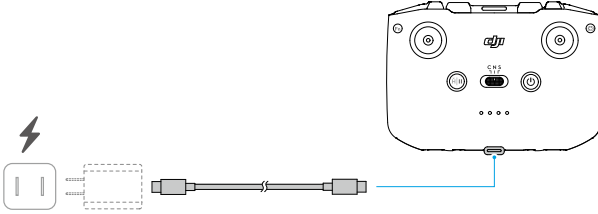

- ⚠️ • Uzaktan kumandayı her uçuş öncesinde tamamen şarj edin. Uzaktan kumanda, pil seviyesi düşük olduğunda sesli uyarı verir.
- Pilin sağlığını korumak için pili en az üç ayda bir tamamen şarj edin.

#### Gimbal ve Kameranın Kontrol Edilmesi

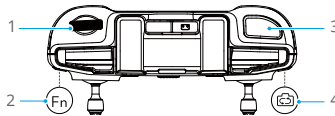

1. **Gimbal Döner Düğmesi:** Gimbal eğimini kontrol eder.
2. **Özelleştirilebilir Düğme:** Yakınlaştırmak için özelleştirilebilir düğmeyi basılı tutun ve ardından gimbal döner düğmesini kullanın.

3. **Deklanşör/Kayıt Düğmesi:** Bir fotoğraf çekmek veya video kaydını başlatmak ya da durdurmak için bir kez basın.
4. **Fotoğraf/Video Düğmesi:** Fotoğraf ve video modları arasında geçiş yapmak için bir kez basın.

## Uçuş Modu Anahtarı

İstenen uçuş modunu seçmek için değiştirme anahtarını kaydırın.

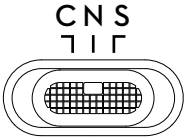

Konum	Uçuş Modu
S	Sport Modu
N	Normal Mod
C	Cine Modu

## Uçuş Duraklatma/RTH Düğmesi

Hava aracının fren yapması ve olduğu yerde havada durması için bir kez basın.

Uzaktan kumandadan bip sesi gelene ve RTH başlatılana kadar düğmeye basılı tutun.

Hava aracı, en son kaydedilen Kalkış Noktasına geri dönecektir. RTH'yi iptal etmek ve hava aracını tekrar kontrol altına almak için bu düğmeye tekrar basın.

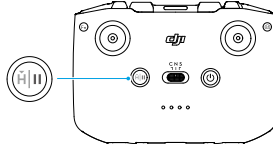

## Özelleştirilebilir Düğme

Düğme işlevini görüntülemek ve ayarlamak için DJI Fly kamera görünümüne gidin ve \*\*\*> Control (Kontrol) > Button Customization (Düğme Özelleştirme) adımlarını takip edin.

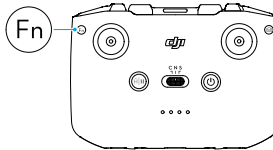

## Pil Seviyesi LED'leri

Yanıp Sönme Şekli	Pil Seviyesi
	%76-100
	%51-75
	%26-50
	%0-25

## Uzaktan Kumanda Uyarısı

RTH sırasında uzaktan kumanda bir uyarı sesi çıkarır ve bu uyarı iptal edilemez. Uzaktan kumandanın pil seviyesi düşük olduğunda, uzaktan kumanda bir sesli uyarı verir. Düşük pil seviyesi uyarısı, güç düğmesine basılarak iptal edilebilir. Pil seviyesi kritik derecede düşük olduğunda bu uyarı iptal edilemez.

Uzaktan kumanda açıkken bir süre kullanılmazsa ancak hava aracına veya mobil cihazdaki DJI Fly uygulamasına bağlı değilse bir uyarı verilecektir. Uyarı durduktan sonra uzaktan kumanda otomatik olarak kapanır. Uyarıyı iptal etmek için kumanda çubuklarını hareket ettirin veya herhangi bir düğmeye basın.

## Optimum İletim Bölgesi

Antenler hava aracına göre aşağıda gösterilen şekilde konumlandırıldığı zaman hava aracı ile uzaktan kumanda arasındaki sinyal en güvenilir durumda olur. Sinyal zayıfsa, uzaktan kumandanın yönünü ayarlayın veya uçağı uzaktan kumandaya daha yakın uçurun.

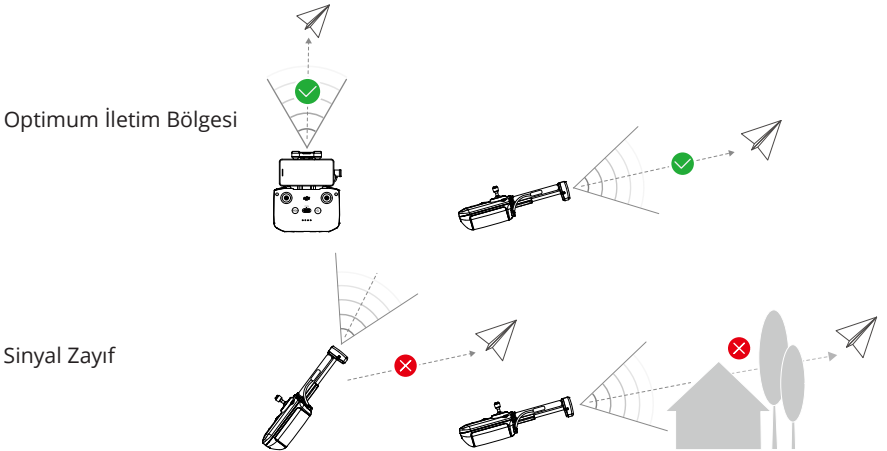

- 
- ⚠ • Uzaktan kumanda ile aynı frekansta çalışan diğer kablosuz cihazları KULLANMAYIN. Aksi takdirde, uzaktan kumandada parazit sorunu yaşanır.
  - Uçuş sırasında iletim sinyali zayıfsa DJI Fly uygulamasında bir uyarı görüntülenir. Hava aracının optimum iletim menzilinde olmasını sağlamak için uzaktan kumanda yönünü davranış gösterge ekranına göre ayarlayın.
- 

## Uzaktan Kumandanın Bağlanması

Uzaktan kumanda, hava aracıyla birlikte satın alındığında zaten hava aracına bağlı olarak gelir. Aksi takdirde, cihazları bağlamak için aşağıdaki adımları izleyin.

1. Hava aracını ve uzaktan kumandayı çalıştırın.
2. DJI Fly uygulamasını başlatın.
3. Kamera görünümündeyken \*\*\* > **Control (Kontrol)** > **Re-pair to Aircraft (Hava Aracını Yeniden Eşleştir)** adımlarını takip edin. Bağlantı sırasında uzaktan kumandanın bip sesi duyulur.
4. Hava aracının güç düğmesine basın ve dört saniyeden uzun süre basılı tutun. Hava aracı bip sesi çıkarır ve pil seviyesi LED'leri bağlantıya hazır olduğunu belirtmek için sırayla yanıp söner. Hava aracı, bağlantının başarılı olduğunu belirtmek için iki kez düdük sesi çıkarır.

- 
- 💡 • Bağlantı işlemi sırasında uzaktan kumandanın hava aracına en fazla 0,5 m mesafede olduğundan emin olun.
  - Aynı hava aracına yeni bir uzaktan kumanda bağlandığı takdirde, uzaktan kumandanın hava aracı bağlantısı otomatik olarak kesilir.
-

# Ek

---

## 6 Ek

### 6.1 Teknik Özellikler

Teknik özellikler için aşağıdaki web sitesini ziyaret edin.

<https://www.dji.com/flip/specs>

### 6.2 Uyumluluk

Uyumlu ürünler hakkında bilgi almak için aşağıdaki internet sitesini ziyaret edin.

<https://www.dji.com/flip/faq>

### 6.3 Aygıt Yazılımı Güncellemesi

Hava aracını ve uzaktan kumanda aygıt yazılımını güncellemek için DJI Fly veya DJI Assistant 2'yi (Tüketici Dronları Serisi) kullanın.

#### DJI Fly kullanımı

Hava aracını veya uzaktan kumandayı DJI Fly uygulamasına bağlarken güncellemesi gereken bir aygıt yazılımı mevcutsa bununla ilgili bir bildirim alırsınız. Güncellemeyi başlatmak için uzaktan kumandanızı veya mobil cihazınızı internete bağlayın ve ekrandaki talimatları izleyin. Uzaktan kumanda hava aracına bağlı değilse aygıt yazılımını güncelleyemeyeceğinizi unutmayın. Bir internet bağlantısı gereklidir.

#### DJI Assistant 2'nin kullanılması (Tüketici Dronları Serisi)

Hava aracını ve uzaktan kumanda aygıt yazılımını ayrı ayrı güncellemek için DJI Assistant 2'yi (Tüketici Dronları Serisi) kullanın.

1. Cihazı çalıştırın. Cihazı bir USB-C kablosu ile bir bilgisayara bağlayın.
2. DJI Assistant 2'yi (Tüketici Dronları Serisi) başlatın ve DJI hesabınızla giriş yapın.
3. Cihazı seçin ve ekranın sol tarafındaki **Firmware Update (Aygıt Yazılımı Güncellemesi)** seçeneğine tıklayın.
4. Aygıt yazılımı sürümünü seçin.
5. Aygıt yazılımının indirilmesini bekleyin. Aygıt yazılımı güncellemesi otomatik olarak başlayacaktır. Aygıt yazılımı güncellemesinin tamamlanmasını bekleyin.

 • Pil aygıt yazılımı, hava aracının aygıt yazılımına dahildir. Tüm pilleri güncellediğinizden emin olun.

- Aygıt yazılımını güncellemek için tüm adımları izlediğinizden emin olun, aksi halde güncelleme başarısız olabilir.
- Güncelleme sırasında bilgisayarın internete bağlı olduğundan emin olun.
- Güncelleme sırasında USB-C kablosunu ÇIKARMAYIN.
- Aygıt yazılımı güncellemesi yaklaşık 10 dakika sürer. Güncelleme işlemi sırasında gimbalın gevşemesi, hava aracı durum göstergelerinin yanıp sönmesi ve hava aracının yeniden yükleme yapması normaldir. Güncelleme tamamlanana kadar sabırla bekleyin.

Aygıt yazılımı güncelleme bilgileri için aşağıdaki bağlantıyı ziyaret edin ve *Sürüm Notlarına* göz atın:

<https://www.dji.com/flip/downloads>

## 6.4 Uçuş Kaydedici

Uçuş telemetrisi, hava aracı durum bilgileri ve diğer parametreleri içeren uçuş verileri; hava aracının entegre veri kaydedicisine otomatik olarak kaydedilir. Verilere DJI Assistant 2 (Tüketici Dronları Serisi) kullanılarak erişilebilir.

## 6.5 Uçuş Sonrası Kontrol Listesi

- Hava aracının, uzaktan kumandanın, gimbal kamerasının, Akıllı Uçuş Pillerinin ve pervanelerin iyi durumda olup olmadığını görsel olarak kontrol ettiğinizden emin olun. Herhangi bir hasar fark ederseniz DJI Destek birimi ile iletişime geçin.
- Kamera lensi ve görüş sistemi sensörlerinin temiz olduğundan emin olun.
- Taşımadan önce hava aracını doğru şekilde sakladığınızdan emin olun.

## 6.6 Bakım Talimatları

Çocukların ve hayvanların ciddi şekilde yaralanmasını önlemek için aşağıdaki kurallara uyun:

1. Kablolar ve kayışlar gibi küçük parçaların yutulması tehlikelidir. Tüm parçaları çocuklardan ve hayvanlardan uzak tutun.
2. Dahili LiPo pilin aşırı ISINMAMASI için Akıllı Uçuş Pilini ve uzaktan kumandayı doğrudan güneş ışığından uzakta, serin ve kuru bir yerde saklayın. Önerilen saklama sıcaklığı: Üç aydan uzun saklama süreleri için 22 °C ila 28 °C (71 °F ila 82 °F)

arasındadır. -10 °C ila 45 °C (14 °F ila 113 °F) sıcaklık aralığı dışındaki ortamlarda asla saklamayın.

3. Kameranın suya veya diğer sıvılara temas etmesine ya da bu sıvılara batırılmasına İZİN VERMEYİN. Islanırsa yumuşak, emici bir bezle silerek kurulayın. Suya düşmüş bir hava aracının çalıştırılması bileşenlerde kalıcı hasara neden olabilir. Kamerayı temizlemek veya bakımını yapmak için alkol, benzen, tiner ya da diğer yanıcı maddeler içeren maddeler KULLANMAYIN. Kamerayı nemli veya tozlu alanlarda SAKLAMAYIN.
4. Herhangi bir çarpışmadan veya ciddi bir darbeden sonra tüm hava aracı parçalarını kontrol edin. Herhangi bir sorunuz veya sorununuz varsa DJI yetkili bayisine başvurun.
5. Mevcut pil seviyesini görmek için, Pil Seviyesi Göstergelerini düzenli olarak kontrol edin. Pilin kullanım ömrü 200 döngüdür. Sonrasında kullanıma devam edilmesi tavsiye edilmez.
6. Hava aracını kapalıyken kolları katlanmış olarak taşıdığınızdan emin olun.
7. Hava aracı kapalıyken uzaktan kumandayı antenleri katlanmış olarak taşıdığınızdan emin olun.
8. Pil, uzun süreli saklamanın ardından sonra uyku moduna girer. Uyku modundan çıkarmak için pili şarj edin.
9. Hava aracını, uzaktan kumandayı, pili ve şarj cihazını kuru bir ortamda saklayın.
10. Hava aracına bakım yapmadan önce (ör. pervaneleri temizleme veya takma ve sökme) pili çıkarın. Kir veya tozları yumuşak bir bezle temizleyerek hava aracının ve pervanelerin temiz olduğundan emin olun. Hava aracını ıslak bir bezle veya alkol içeren bir temizleyiciyle temizlemeyin. Sıvılar hava aracının gövdesine girebilir ve bu da kısa devreye neden olarak elektronik aksama zarar verebilir.

## 6.7 Sorun Giderme Prosedürleri

### 1. Uçuş sırasında gimbal kayma sorunu nasıl çözülür?

DJI Fly uygulamasında IMU ve pusulayı kalibre edin. Sorun devam ederse DJI Destek birimi ile iletişime geçin.

### 2. Çalışmıyor

Akıllı Uçuş pilinin ve uzaktan kumandanın şarj edilerek etkinleştirilip etkinleştirilmediğini kontrol edin. Sorunlar devam ederse DJI Destek birimi ile iletişime geçin.

### 3. Güç açma ve başlatma sorunları

Pilin dolu olup olmadığını kontrol edin. Doluysa ve normal olarak başlatılmıyorsa DJI destek birimi ile iletişime geçin.

### 4. Yazılım güncelleme sorunları

Aygıt yazılımını güncellemek için kullanım kılavuzundaki talimatları izleyin. Aygıt yazılımı güncellemesi başarısız olursa tüm cihazları yeniden başlatın ve tekrar deneyin. Sorun devam ederse DJI Destek birimi ile iletişime geçin.

### 5. Fabrika varsayılan ayarlarına veya son bilinen çalışma yapılandırmasına sıfırlama prosedürleri

Fabrika ayarlarına sıfırlamak için DJI Fly uygulamasını kullanın.

### 6. Kapatma ve güç kapatma sorunları

DJI Destek Birimi ile iletişime geçin.

### 7. Güvenli olmayan koşullarda dikkatsiz kullanım veya saklama nasıl tespit edilir

DJI Destek Birimi ile iletişime geçin.

## 6.8 Risk ve Uyarılar

Hava aracı açıldıktan sonra bir risk algıladığında, DJI Fly üzerinde bir uyarı mesajı olacaktır. Aşağıda belirtilen durumlara dikkat edin.

- Konum, kalkış için uygun değilse.
- Uçuş sırasında bir engel tespit edilirse.
- Konum, iniş için uygun değilse.
- Pusula ile IMU müdahale yaşarsa ve kalibre edilmesi gerekiyorsa.
- İstendiğinde ekrandaki talimatları izleyin.

## 6.9 Bertaraf



Hava aracını ve uzaktan kumandayı bertaraf ederken, elektronik cihazlarla ilgili yerel düzenlemelere uyun.

### Pilin Bertarafı

Pili, özel geri dönüşüm kutularına ancak tamamen boşaltıldıktan sonra atın. Pili normal çöp kutusuna ATMAYIN. Pillerin bertaraf edilmesi ve geri dönüştürülmesiyle ilgili yerel düzenlemelere harfiyen uyun.

Pil, aşırı deşarjdan sonra çalıştırılmıyorsa hemen bertaraf edin.

Güç düğmesi çalışmaz durumda ise ve pil tamamen deşarj olmuyorsa daha fazla yardım almak için profesyonel bir batarya bertaraf etme veya geri dönüşüm acentesi ile iletişime geçin.

## 6.10 C0 Sertifikasyonu

DJI Flip, C0 sertifikasyon gereklilikleri ile uyumludur. DJI Flip ürününü AB üye ülkelerinde ve EFTA üye ülkelerinde (EFTA, yani Norveç, İzlanda, Lihtenştayn, İsviçre) kullanırken geçerli olan bazı gereksinimler ve kısıtlamalar mevcuttur.

Model	DF1A0424
UAS Sınıfı	C0
Maksimum Kalkış Kütlesi (MTOM)	249 g
Maksimum Pervane Hızı	20500 RPM

### MTOM Beyanı

C0 gerekliliklerine uygun olarak DJI Flip ürününün (Model: DF1A0424) Maksimum Kalkış Kütlesi (MTOM) 249 g'dır.

MTOM gerekliliklerine uymak için aşağıdaki talimatları takip etmeniz gerekir.

- Onaylı aksesuarlar da dâhil olmak üzere Parçalar Listesi bölümünde listelenen parçalar dışında hava aracına herhangi bir yük EKLEMİYİN.
- Akıllı uçuş bataryaları veya pervaneler vb. gibi onaylı olmayan yedek parçaları KULLANMAYIN.
- Hava aracını MODİFİYE ETMEYİN.

### Parça Listesi, onaylı aksesuarlar dahil

Ürün	Model Numarası	Boyutlar	Ağırlık
Pervaneler	4022F	101,6×55,8 mm (çap x dişli adımı)	0,45 g (her parça)
Akıllı Uçuş Pili	BWX141-3110-7.16	79,7×57,8×27,4 mm	Yaklaşık 83,5 g
ND Filtresi Seti* (ND 16/64/256)	Yok	19,6×14,2×4,6 mm	0,34 g (tek)
microSD Kart*	Yok	15×11×1,0 mm	Yaklaşık 0,3 g

\* Orijinal kutu içeriğine dahil değildir. ND Filtre Setinin nasıl kurulacağı ve kullanılacağı öğrenmek için ND Filtre Seti Ürün Bilgilerine bakın.

### Yedek Parçaların ve Değişim Parçalarının Listesi

- DJI Flip Pervaneler
- DJI Flip Akıllı Uçuş Pili

## Uzaktan Kumanda Uyarıları

### DJI RC 2

Uzaktan kumanda göstergesi, hava aracı ile bağlantısı kesildikten sonra kırmızı yanar. DJI Fly, hava aracıyla bağlantısını kestikten sonra bir uyarı mesajı verir. Uzaktan kumanda, hava aracı ile bağlantısı kesildikten sonra ve uzun bir süre çalıştırmadığında bip sesi çıkaracak ve otomatik olarak kapanacaktır.

### DJI RC-N3

Pil seviyesi LED'leri, hava aracıyla bağlantı kesildikten sonra yavaşça yanıp sönmeye başlayacaktır. DJI Fly, hava aracıyla bağlantısını kestikten sonra bir uyarı mesajı verir. Uzaktan kumanda, hava aracı ile bağlantısı kesildikten sonra ve uzun bir süre çalıştırmadığında bip sesi çıkaracak ve otomatik olarak kapanacaktır.



- Uzaktan kumanda ile diğer kablosuz ekipmanlar arasında parazit oluşmasından kaçının. Yakındaki mobil cihazınızın Wi-Fi bağlantısını kapattığınızdan emin olun. Parazit olması durumunda, hava aracını en kısa sürede indirin.
- Beklenmedik bir işlem meydana gelirse kontrol çubuklarını serbest bırakın veya uçuş duraklatma düğmesine basın.
- Mobil Uygulama Kontrolü kullanılırken DJI Fly, hava aracıyla bağlantıyı kestikten sonra uyarı mesajı verecektir.

## EASA Bildirimi

Kullanmadan önce pakette yer alan Drone Bilgi Bildirimleri belgesini okuduğunuzdan emin olun.

İzlenebilirlik amaçlı olarak daha fazla EASA bildirim bilgisi için aşağıdaki bağlantıyı ziyaret edin.

<https://www.easa.europa.eu/en/document-library/general-publications/drones-information-notice>

## Orijinal Talimatlar

Bu kılavuz SZ DJI Technology, Inc. tarafından sağlanmaktadır ve içerik değişikliğe tabidir.

Adres: Lobby of T2, DJI Sky City, No. 53 Xianyuan Road, Xili Community, Xili Street, Nanshan District, Shenzhen, Çin, 518055.

## 6.11 Satış Sonrası Bilgiler

Satış sonrası hizmet politikaları, onarım hizmetleri ve destek hakkında daha fazla bilgi almak için <https://www.dji.com/support> adresine gidin.



## Declaration of Conformity

**Product** : DJI Flip  
**Model Number** : DF1A0424  
**UAS Class** : C0  
**Batch** : FFFF  
**Serial number** : 1581FXXXXXXXXXXXXXXXXX  
**Manufacturer's Name** : SZ DJI TECHNOLOGY CO., LTD.  
**Manufacturer's Address** : Lobby of T2, DJI Sky City, No. 53 Xianyuan Road, Xili Community, Xili Street, Nanshan District, Shenzhen, China.

We, SZ DJI TECHNOLOGY CO., LTD. declare under our sole responsibility that the above referenced product is in conformity with the applicable requirements of the following directives:

**RED Directive** : 2014/53/EU  
**RoHS Recast Directive** : 2011/65/EU, (EU) 2015/863  
**WEEE Directive** : 2012/19/EU  
**REACH Regulation** : (EC) No 1907/2006  
**Battery Directive** : (EU) 2023/1542  
**UAS Delegated Regulation** : (EU) 2019/945 amended by (EU) 2020/1058

Conformity with these directives has been assessed for the product by demonstrating compliance to the following technical standards and/or regulations:

<b>Radio Spectrum</b>	EN 300 328 V2.2.2; EN 300 440 V2.2.1; EN 303 413 V1.2.1; EN 301 893 V2.1.1
<b>Safety</b>	EN IEC 62368-1:2020+A11:2020
<b>Health</b>	EN IEC 62311:2020
<b>EMC</b>	EN 55032: 2015+A11:2020; EN 55035: 2017+A11:2020; EN IEC 61000-3-2: 2019+A1: 2021; EN 61000-3-3: 2013+A2: 2021; EN 301 489-1 V2.2.3; EN 301 489-3 V2.3.2; EN 301 489-17 V3.3.1; EN 301 489-19 V2.2.1
<b>RoHS</b>	2011/65/EU; (EU) 2015/863
<b>WEEE</b>	2012/19/EU
<b>REACH</b>	(EC) No 1907/2006
<b>Battery</b>	(EU) 2023/1542
<b>UAS Safety</b>	ASD-STAN prEN 4709-001:2024 Edition P 1 2006/42/EC Annex I

The notified body, LGAI TECHNOLOGICAL CENTER, S.A / Applus+, notified body number: 0370, performed the EU-type examination in according with Module B as per Annex II to decision No 768/2008/EC, and issued the EU-type examination certificate.





The notified body, SGS North America Inc, notified body number, notified body number: 2906, performed the EU-type examination in according with Annex III, Module B of Council Directive 2014/53/EU, and issued the EU-type examination certificate.

Signed for and on behalf of: SZ DJI TECHNOLOGY CO., LTD.

Place: Shenzhen, China

Date: 2024-12-18

Name: Gary Zeng

Position: Certification manager

Signature:

Annex 1: Components and Firmware/Software versions

Item	Model Number	Software*	Remark
DJI Flip	DN1A0626	v01.00.0905	Essential
DJI RC-N3	RC151	v01.02.0019	Essential
DJI RC 2	RC331	03.00.00.74	Essential
Flight Battery	BWX141-3110-7.16	/	Accessory

\*Note: Updated software may be released by manufacturer to fix bugs and improve the performance after the product placed on the market. All updated versions released by the manufacturer will be verified to be complied with the applicable regulations, this declaration will be updated if new firmware/software has influence on compliance. All RF parameters (e.g., RF power, channel numbers) are not accessible to end users and cannot be changed by any third parties.



# Garanti Şartları

1-Garanti süresi, malın teslim tarihinden itibaren başlar ve 2 yıldır.

2-Malin bütün parçaları dahil olmak üzere tamamı garanti kapsamındadır.

3-Malin ayıplı olduğunun anlaşılması durumunda tüketici, 6502 sayılı Tüketicinin Korunması Hakkında Kanununun 11 inci maddesinde yer alan;

a- Sözleşmeden dönme,

b- Satış bedelinden indirim isteme,

c- Ücretsiz onarılmasını isteme,

ç- Satılanın ayıpsız bir misli ile değiştirilmesini isteme, haklarından birini kullanabilir.

4-Tüketicinin bu haklardan ücretsiz onarım hakkını seçmesi durumunda satıcı; işçilik masrafı, değiştirilen parça bedeli ya da başka herhangi bir ad altında hiçbir ücret talep etmeksizin malın onarımını yapmak veya yaptırmakla yükümlüdür. Tüketici ücretsiz onarım hakkını üretici veya ithalatçıya karşı da kullanabilir. Satıcı, üretici ve ithalatçı tüketicinin bu hakkını kullanmasından müteselsilen sorumludur.

5-Tüketicinin, ücretsiz onarım hakkını kullanması halinde malın;

- Garanti süresi içinde tekrar arızalanması,

- Tamiri için gereken azami sürenin aşılması,

- Tamirinin mümkün olmadığının, yetkili servis istasyonu, satıcı, üretici veya ithalatçı tarafından bir raporla belirlenmesi durumlarında;

tüketici malın bedel iadesini, ayıp oranında bedel indirimini veya imkân varsa malın ayıpsız misli ile değiştirilmesini satıcıdan talep edebilir. Satıcı, tüketicinin talebini reddedemez. Bu talebin yerine getirilmemesi durumunda satıcı, üretici ve ithalatçı müteselsilen sorumludur.

6-Malin tamir süresi 20 iş gününü geçemez. Bu süre, garanti süresi içerisinde mala ilişkin arızanın yetkili servis istasyonuna veya satıcıya bildiri tarihinde, garanti süresi dışında ise malın yetkili servis istasyonuna teslim tarihinden itibaren başlar.Malin arızasının 10 iş günü içerisinde giderilememesi halinde, üretici, veya ithalatçı malın tamiri tamamlanıncaya kadar, benzer özelliklere sahip başka bir malı tüketicinin kullanımına tahsis etmek zorundadır. Malın garanti süresi içerisinde arızalanması durumunda, tamirde geçen süre garanti süresine eklenir.

7-Malin kullanma kılavuzunda yer alan hususlara aykırı kullanılmasından kaynaklanan arızalar garanti kapsamı dışındadır.

8-Tüketici, garantiden doğan haklarının kullanılması ile ilgili olarak çıkabilecek uyuşmazlıklarda yerleşim yerinin bulunduğu veya tüketici işleminin yapıldığı yerdeki Tüketici Hakem Heyetine veya Tüketici Mahkemesine başvurabilir.

9-Satıcı tarafından bu Garanti Belgesinin verilmemesi durumunda, tüketici Gümrük ve Ticaret Bakanlığı Tüketicinin Korunması ve Piyasa Gözetimi Genel Müdürlüğüne başvurabilir.

# Karacasulu

# Garanti Belgesi

## ÜRETİCİ FİRMA

ÜNVAN : DJI  
ADRES : 4th Floor, West Wing, Skyworth  
Semiconductor Design Building, No.18 Gaoxin  
South 4th Ave, Nanshan District, Shenzhen,  
China, 518057  
TEL : +86 0755 26656677

## İTHALATÇI FİRMA / YETKİLİ TEKNİK SERVİS:

ÜNVAN : KARFO KARACASULU DIŞ TİCARET A.Ş.  
ADRES : Hoca Paşa Mah. Ebusuud Cad. No:41 Sirkeci,  
İSTANBUL 34110

TEL : 0212 4556700  
FAKS : 0212 5224343

GARANTİ SÜRESİ : 2 YIL

# karacasulu

## ÜRETİCİ FİRMA

DJI

4th Floor, West Wing, Skyworth Semiconductor  
Design Building,  
No.18 Gaoxin South 4th Ave, Nanshan District,  
Shenzhen,  
China, 518057  
TEL: +86 0755 26656677

## YETKİLİ TEKNİK SERVİS

KARFO KARACASULU DIŞ TİC. A.Ş.  
Hoca Paşa Mah. Ebusuud Cad. No:41  
Sirkeci, İstanbul 34110  
Tel: +90 212 455 67 00

## İTHALATÇI FİRMA

KARFO KARACASULU DIŞ TİC. A.Ş.  
Hoca Paşa Mah. Ebusuud Cad. No:41  
Sirkeci, İstanbul 34110  
Tel: +90 212 455 67 00

karacasulu

DJI Desteęi  
<http://www.dji.com/support>



# karacasulu

Bu ierik deęiřtirilebilir.

**En yeni surm ařaęıdaki adresten indirin**  
<http://www.dji.com/mini-3-pro>

Bu belge hakkında sorularınız varsa, ltfen [DocSupport@dji.com](mailto:DocSupport@dji.com) adresine bir mesaj gndererek DJI ile iletiřime gein.

**dji** DJI'in ticari bir markasıdır.  
Copyright © 2022 DJI Tm Hakları Saklıdır.



İletişim  
DJI DESTEK

Bu içerik önceden bildirilmeden değiştirilebilir.  
En yeni sürümü aşağıdaki adresten indirin



<https://www.dji.com/flip/downloads>

Bu belge hakkında sorularınız varsa lütfen [DocSupport@dji.com](mailto:DocSupport@dji.com) adresine bir mesaj göndererek DJI ile iletişime geçin.

DJI, DJI'nin ticari bir markasıdır.

Copyright © 2025 DJI Tüm Hakları Saklıdır.